

ガラスの施工手順

- ① ガラスは外観右端から取り付けます。
まず、外に持ち出してガラス下部Sの溝に入れます。次にガラス下弦材Sの溝に落とし込みます。ガラスを入れたら、外観右側にガラスをスライドさせます。

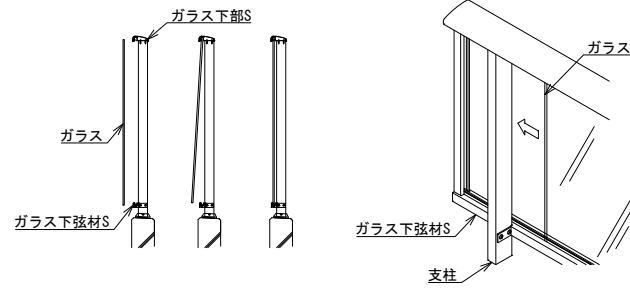

- ② 縦枠SBを内観右側から支柱SBの前に持出、支柱SBの突起部にはめ合わせます。

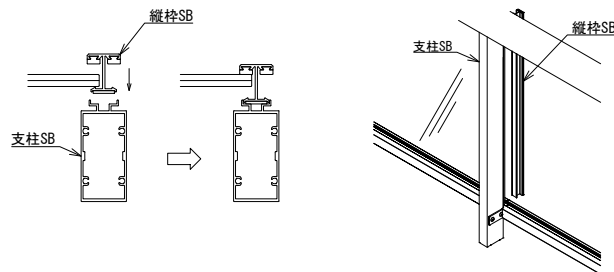

- ③ 押縁SBを内観左側からスライドさせて、支柱SBと縦枠SBにはめさせます。

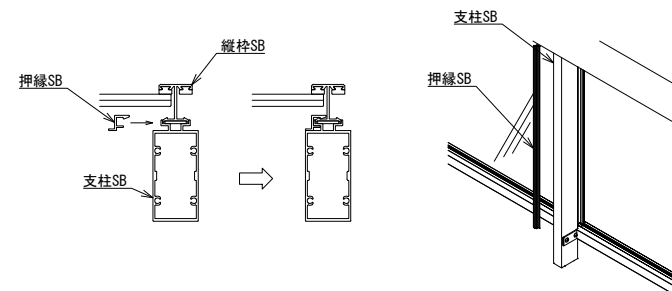

- ④ 押縁SBを内観右側からスライドさせて、支柱SBと縦枠SBにはめさせます。

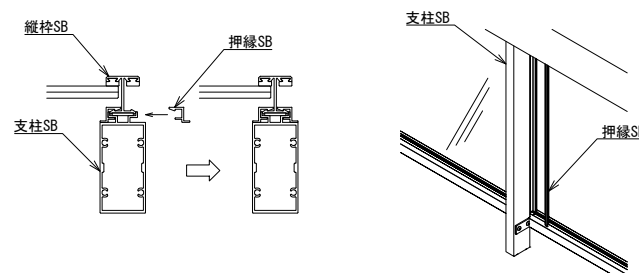

- ⑤ ①～④のように「ガラス→縦枠SB→押縁SB→押縁SB」を繰り返していきます。

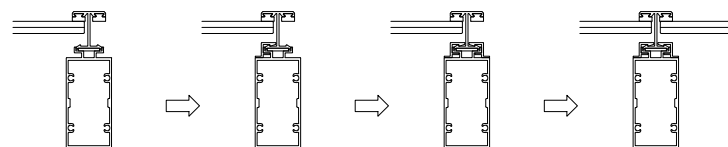

【外観左端部の施工】

- ⑥ ガラスを入れた後、端部縁Sを内観右側から端部枠Sの方向にスライドさせ、その後外部側にスライドさせます。

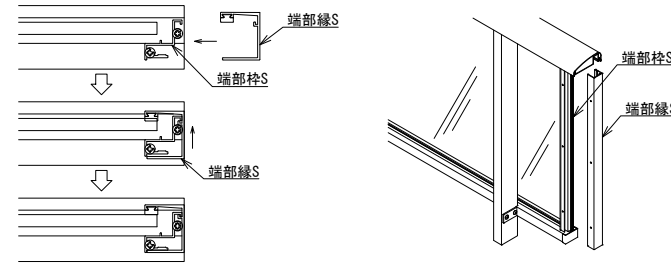

- ⑦ ドライバーを用いて端部枠Sと端部縁Sをトラス小ねじM4×6で3点固定します。

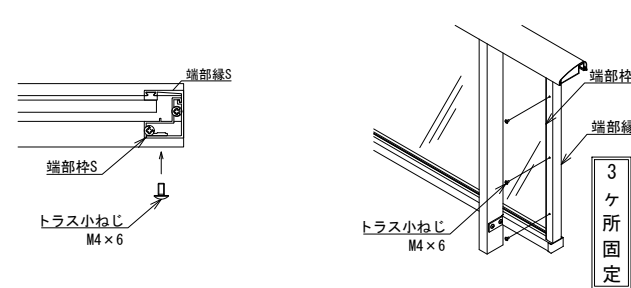

ガラス寸法算出表

直線部

	SG
タテ	H-58-ガラス下弦材下アキ寸法(標準70)+22
ヨコ	W-22+16

端部

	SG
タテ	H-58-ガラス下弦材下アキ寸法(標準70)+22
ヨコ	A+端部はね出し寸法(標準200)-37+16

※__の値はガラスの掛かり寸法です。

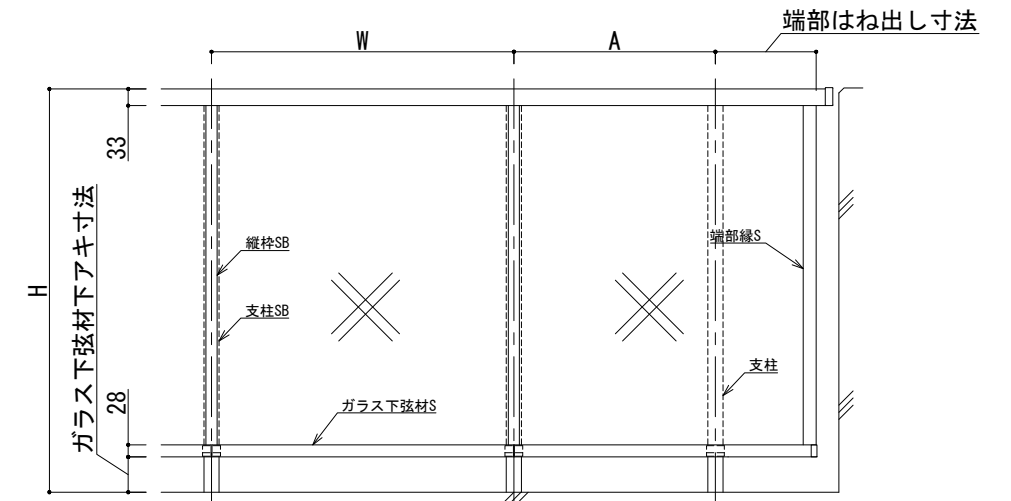

縦枠SB断面

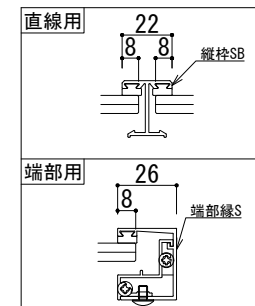

ガラス下部S断面

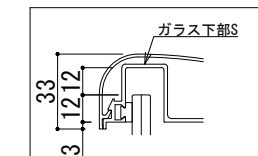

ガラス下弦材S断面

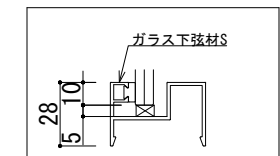

改訂	改訂年月日	概要

ガラス勝ち負け

※外観右のガラスが負けになります。

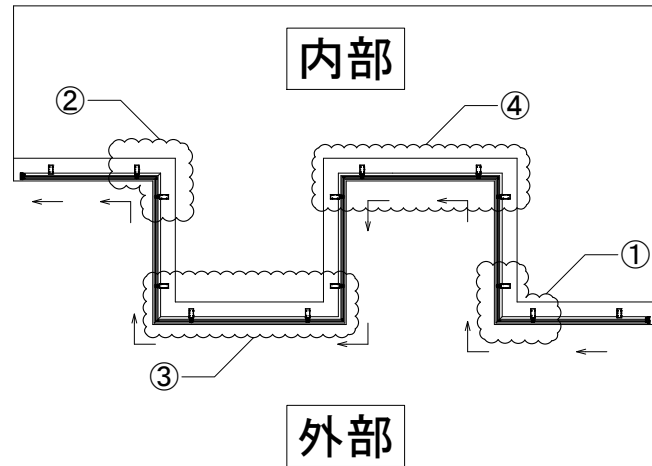

← ガラスを入れる順番

①出隅コーナー

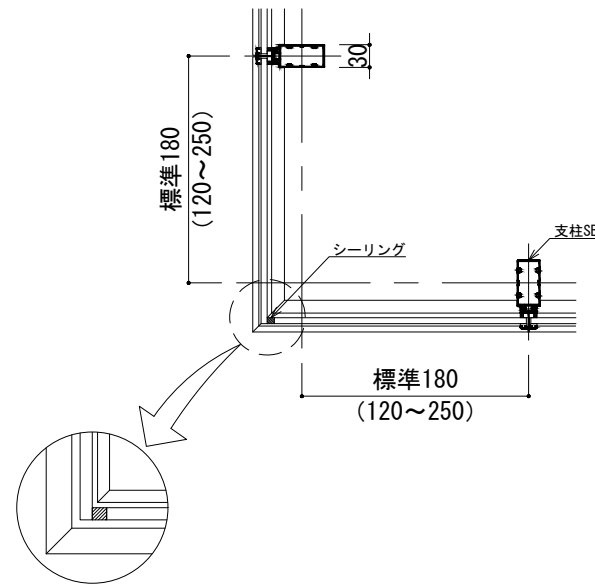

②入隅コーナー

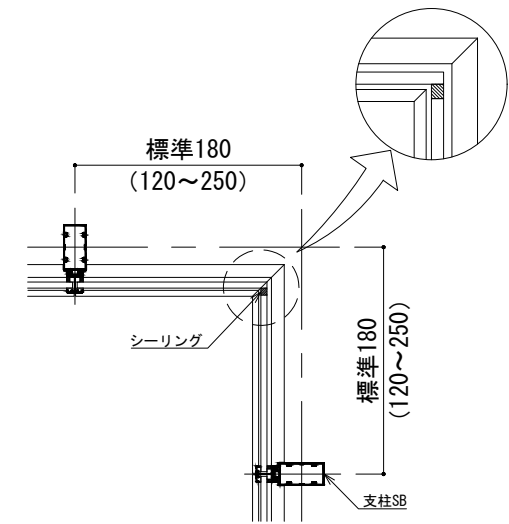

③出隅コの字コーナー

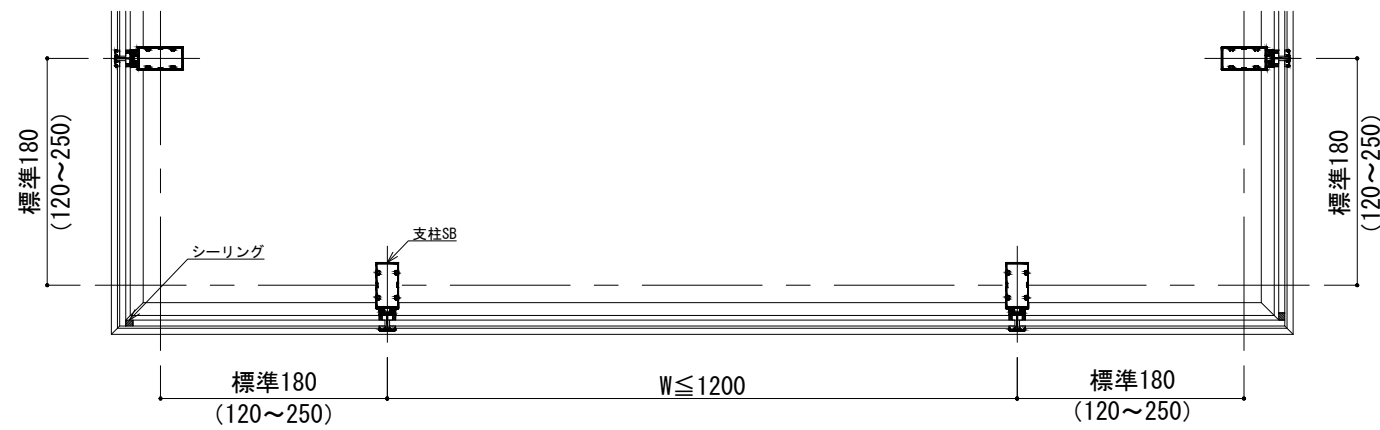

※コの字コーナーの左右で、ガラスの勝ち負けが違っているのでガラスのW寸法が左右で変わります。

④入隅コの字コーナー

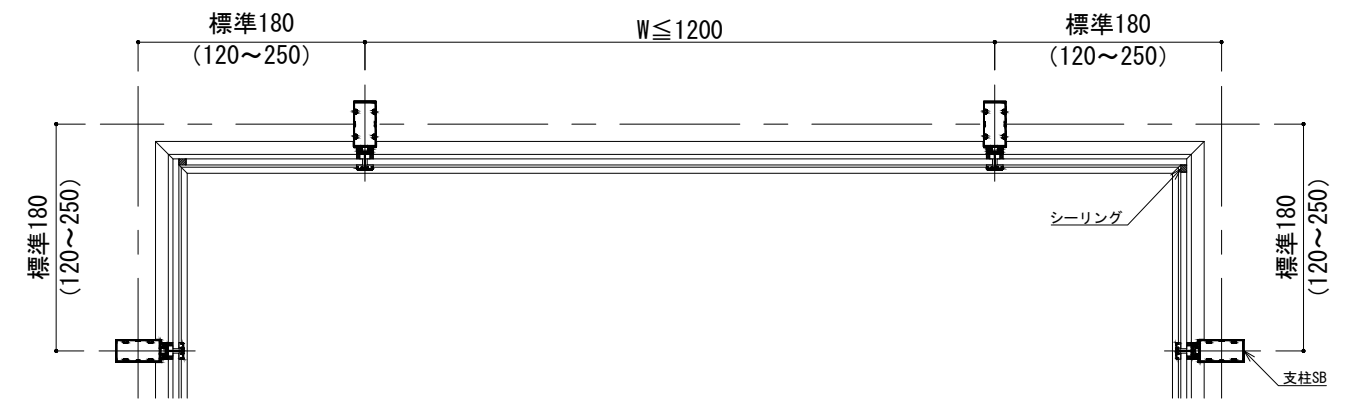

※コの字コーナーの左右で、ガラスの勝ち負けが違っているのでガラスのW寸法が左右で変わります。

改訂	改訂年月日	概要