

笠木 コーナー部 受けプレートの個数と標準配置

- ※) 笠木 定尺1本当たりの取付金具の個数が標準個数より増える場合は、コーナー部の取付金具の個数も1個増やします。
- ※) 変形コーナー、特殊コーナーの場合、サイズ・形状により取付金具の個数が異なりますので、都度確認が必要となります。
- ※) 1セット(半)とは、受けプレートを半カットしたものです。

取付金具 1セットの内訳	
<input type="checkbox"/> 受けプレート	… 1ヶ
<input type="checkbox"/> 取付ねじ	… 2本
<input type="checkbox"/> アルミライナー 1.5t 10枚	… 2ブロック

笠木コーナー寸法と受けプレートの標準個数

(出隅コーナー・入隅コーナー 共通)

形材笠木	コーナー寸法	形材笠木	コーナー寸法	形材笠木	コーナー寸法	形材笠木	コーナー寸法
SL-140 SL-160 SL-175	(小) 496×496	SL-200・SL-225・SL-250・SL-275・SL-300	(小) 496×496	SL-140 SL-160 SL-175	(大) 996×996	SL-200・SL-225・SL-250・SL-275・SL-300 SL-325・SL-350・SL-400	(大) 996×996
		SL-325・SL-350・SL-400	(小) 696×696				

取付金具の個数： 3セット

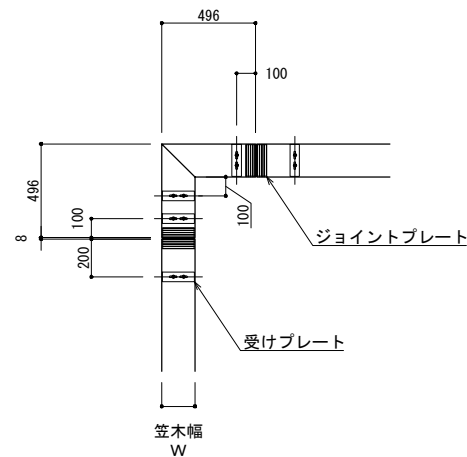

取付金具の個数： 2セット + 1セット(半)

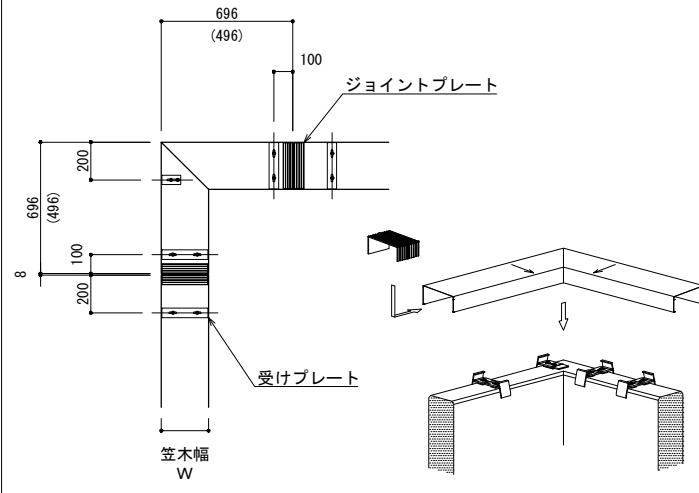

※ () 寸法は、SL-200~300 のコーナー寸法を示します。

取付金具の個数： 4セット

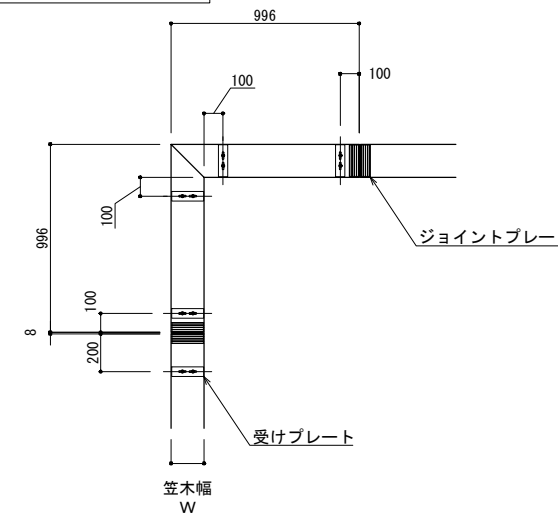

取付金具の個数： 3セット + 1セット(半)

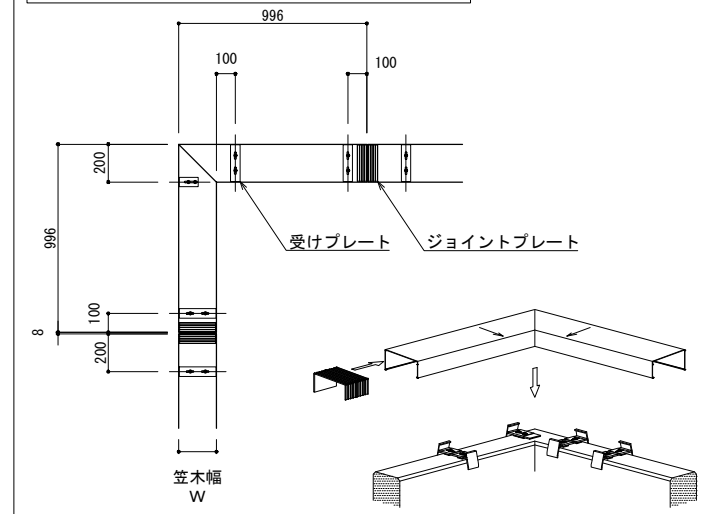

ワイド笠木

コーナー寸法

ワイド笠木

コーナー寸法

半カット受けプレート (73出隅 / 60入隅 : A6063S-T5)

入隅コーナーカバー (オプション)

SL-400M~SL-450M・SL-K400M~SL-K450M

(小) 700×700

SL-400M~SL-600M・SL-K400M~SL-K600M

(大) 1000×1000

SL-455M~SL-600M・SL-K455M~SL-K600M

(小) 800×800

S=1/3 (1/6)

取付金具の個数： 2セット + 2セット(半)

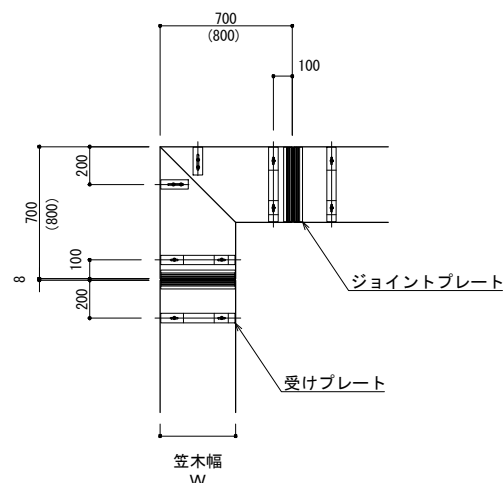

※ () 寸法は、SL-455M~600M 及び SL-K455M~K600M のコーナー寸法を示します。

取付金具の個数： 3セット + 1セット(半)

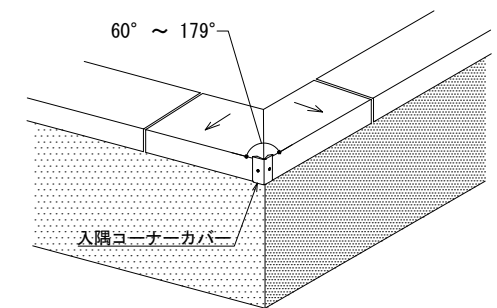
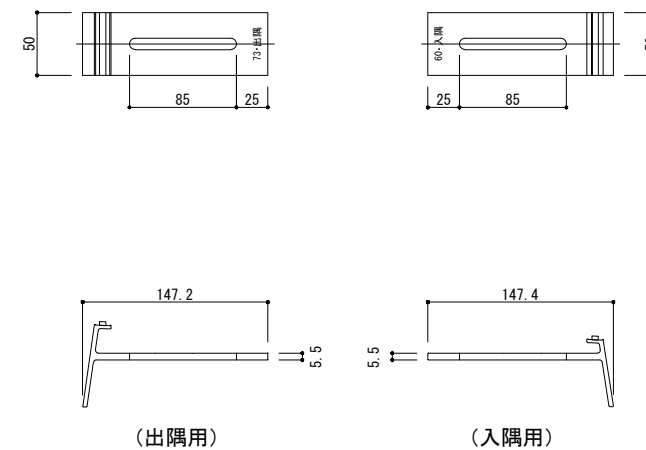
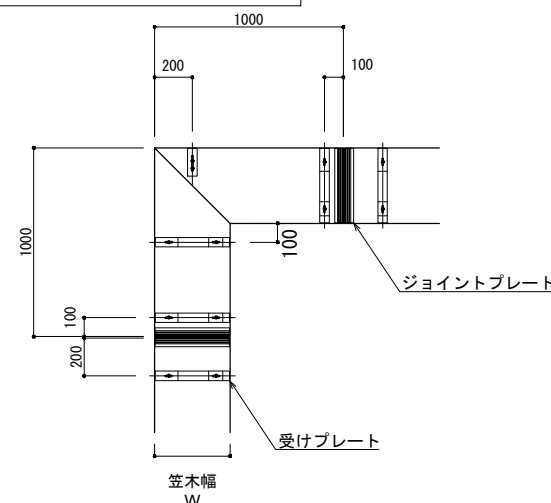

(共通)
廊下・バルコニー等の入隅コーナー角部に保護を必要とする場合には、コーナーカバーを使用してください。

改訂年月日	概要