

BL 300型

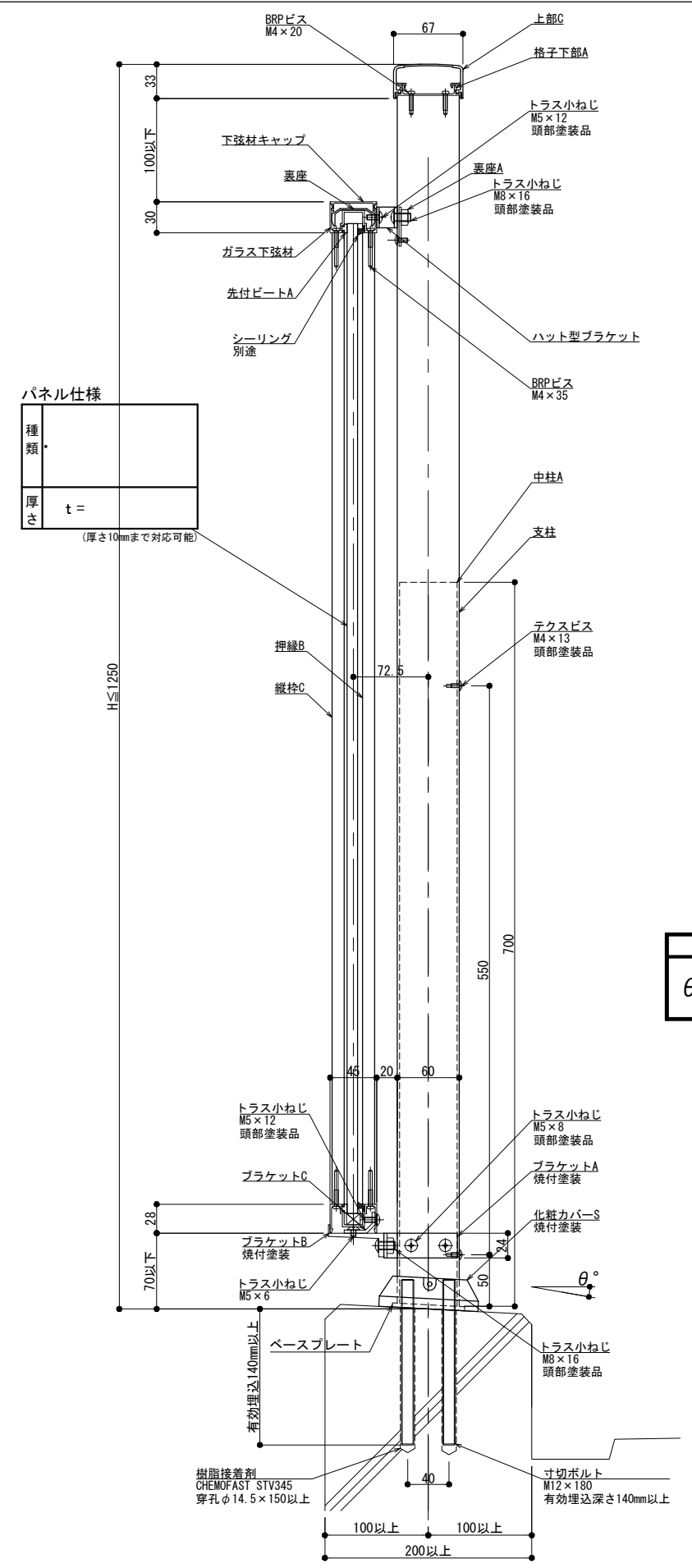

パネル仕様

種類	
厚さ	t =

(厚さ10mmまで対応可能)

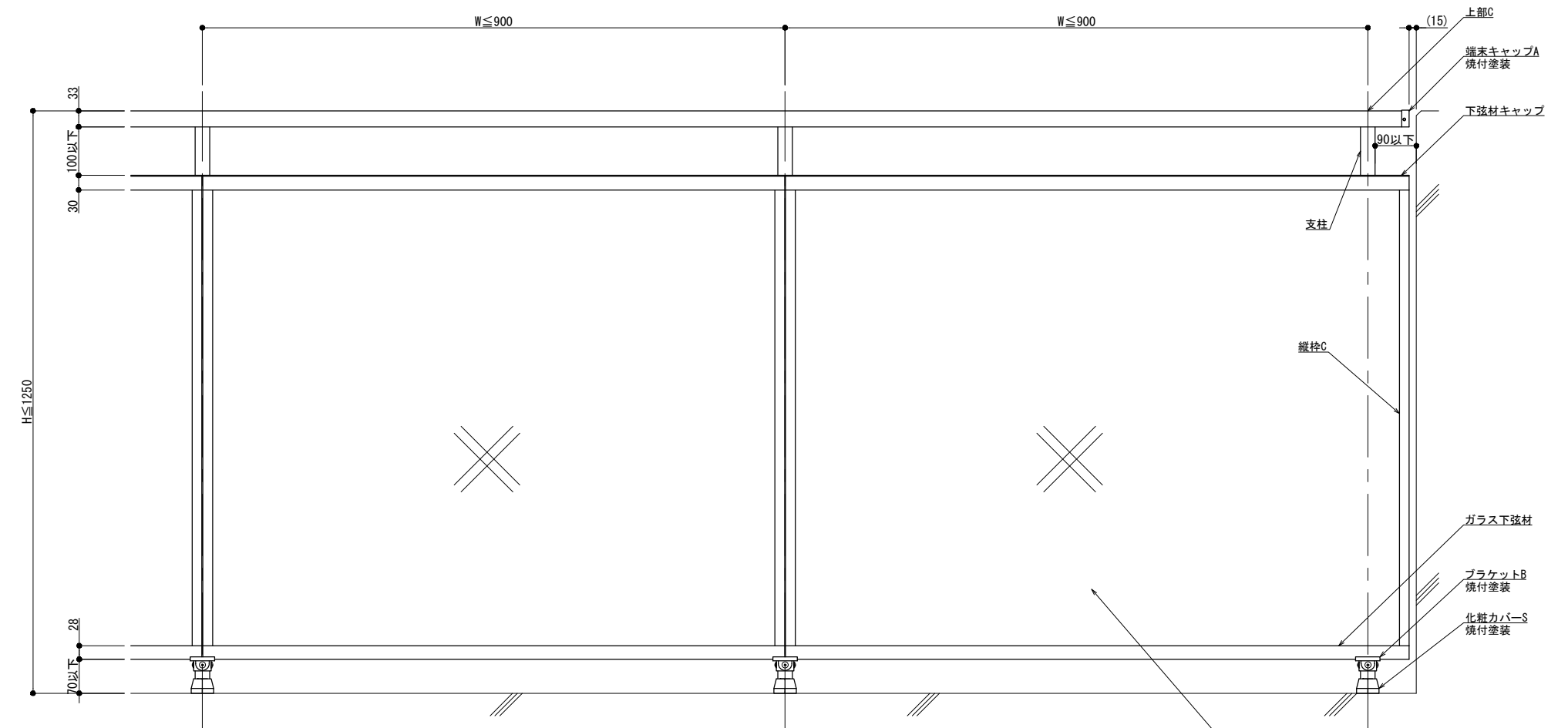

躯体勾配
 $\theta^\circ =$
※ 勾配10° 迄

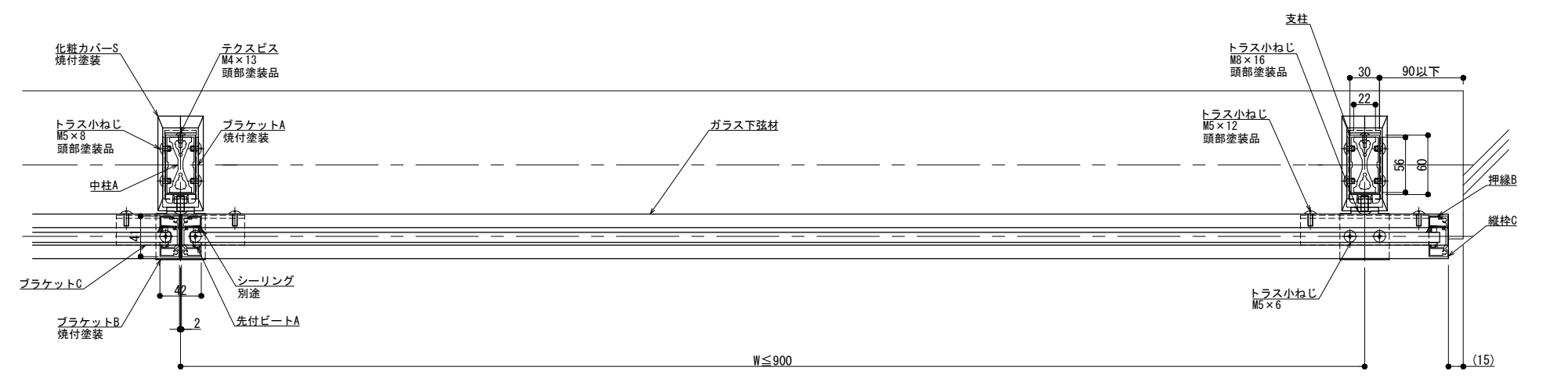

製図: 2017.11.21
 変更: 2023.09.15

改訂年月日	概要	特記事項

井上商事株式会社

作成	設計	担当	検印	工事名
作成年月日	タイプ	図名	後付工法 300型 OPタイプ	

縮尺	通し番号
A1 1:3 A3 1:6	
区分	図面番号

NH・SL-FOP・A

管理番号: 00000000_000