

# BL 300型

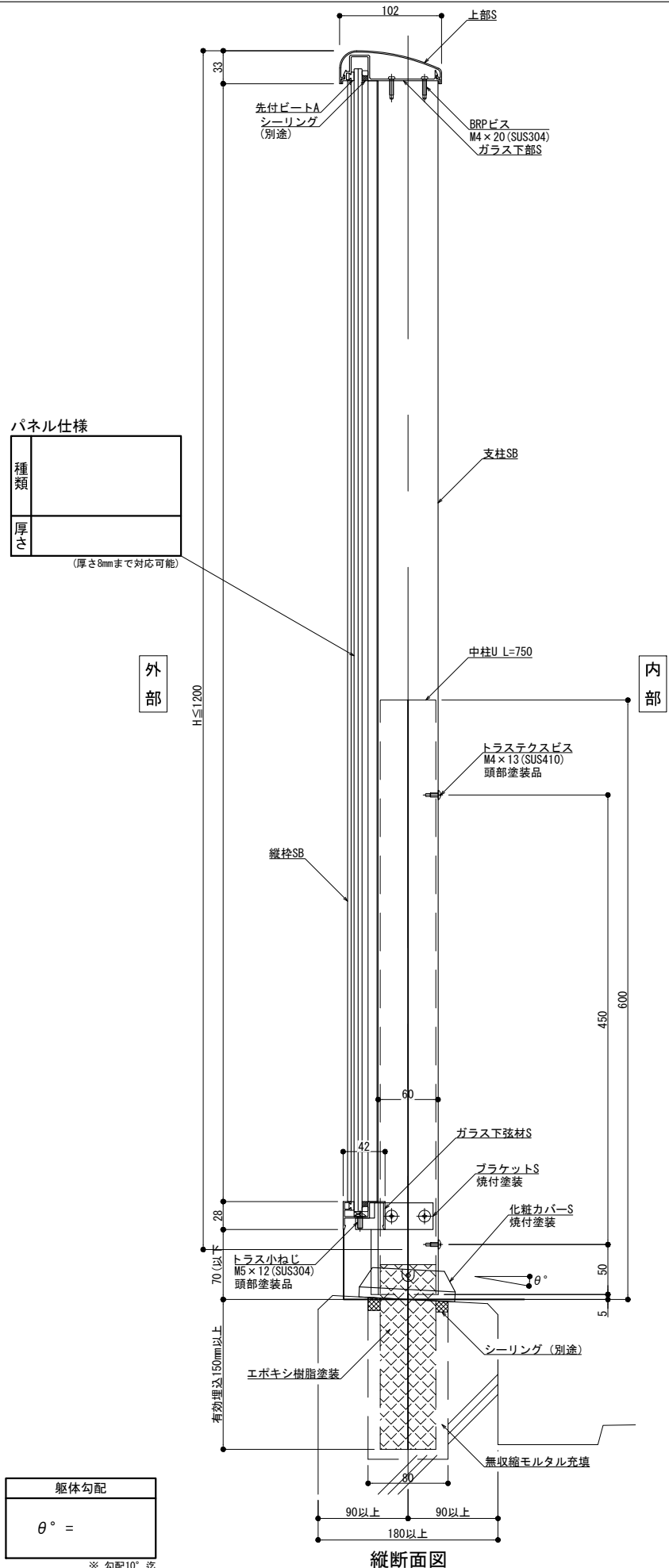

躯体勾配	
$\theta^\circ =$	
※ 勾配10°迄	

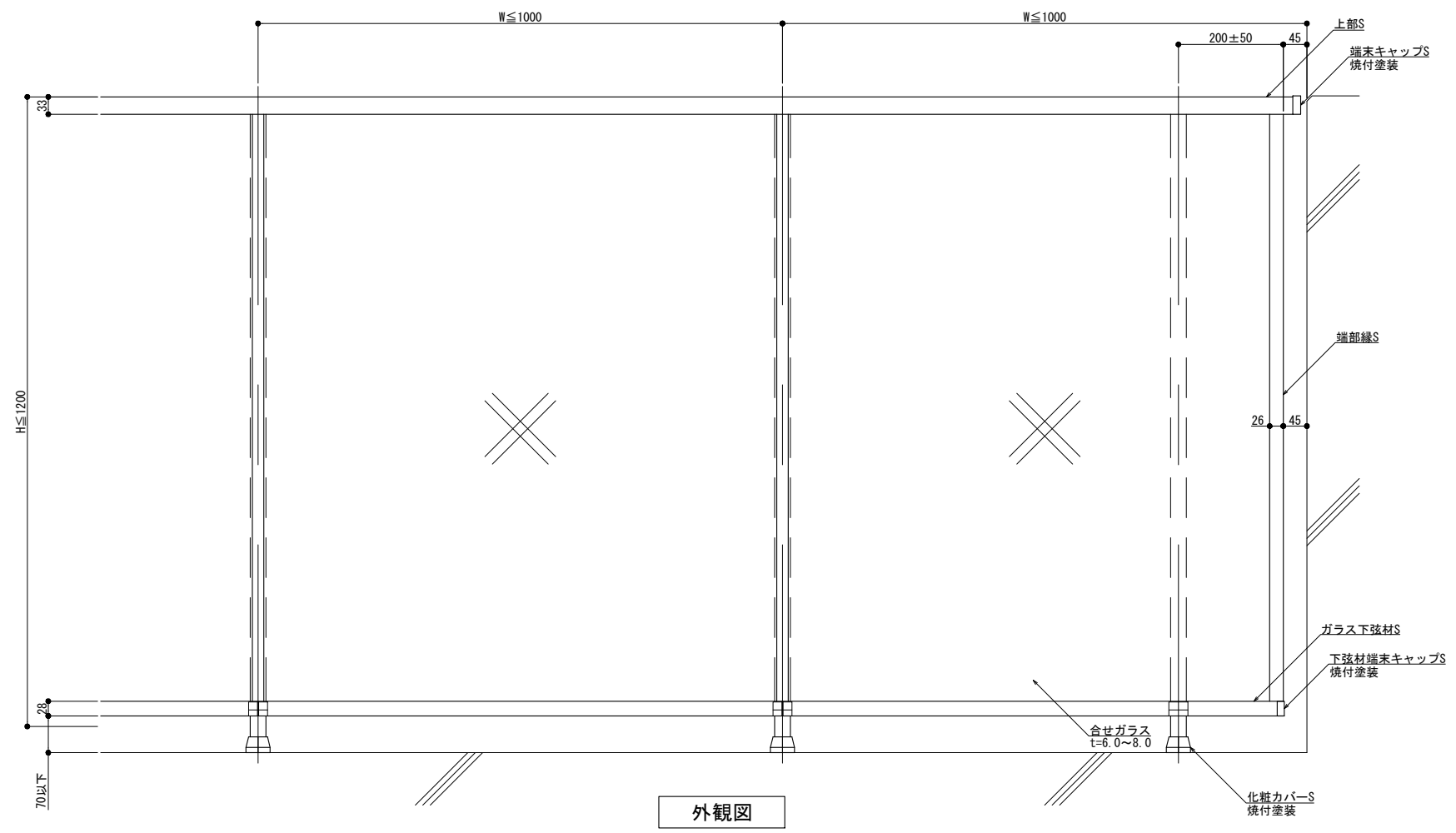

外観図

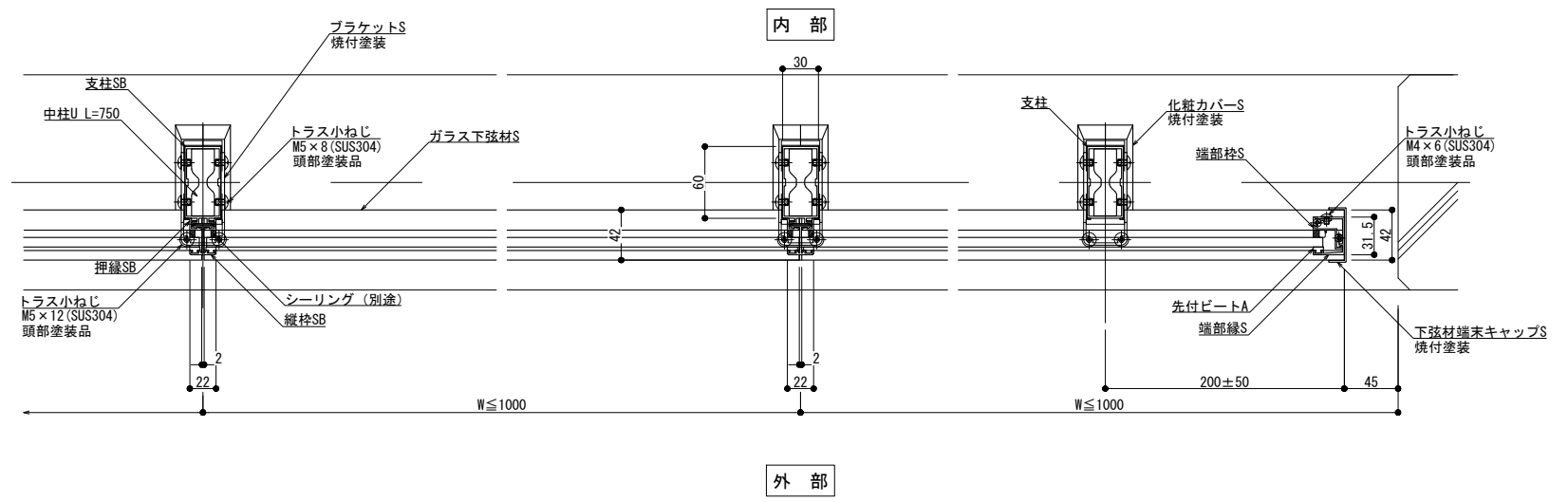

横断面図

改訂年月日	概要	特記事項

井上商事株式会社

作成	設計	担当	検印	工事名	縮尺	通し番号
作成年月日	タイプ	図名	埋込工法 300型 SGタイプ	区分	A1 1:3 A3 1:6	枚の内
管理番号					00000000.000	