

P089□10S

工事名	電解着色品	担当	製図	照査
図面名	$\phi 89$ S字管 10° (max)	S=1/3		

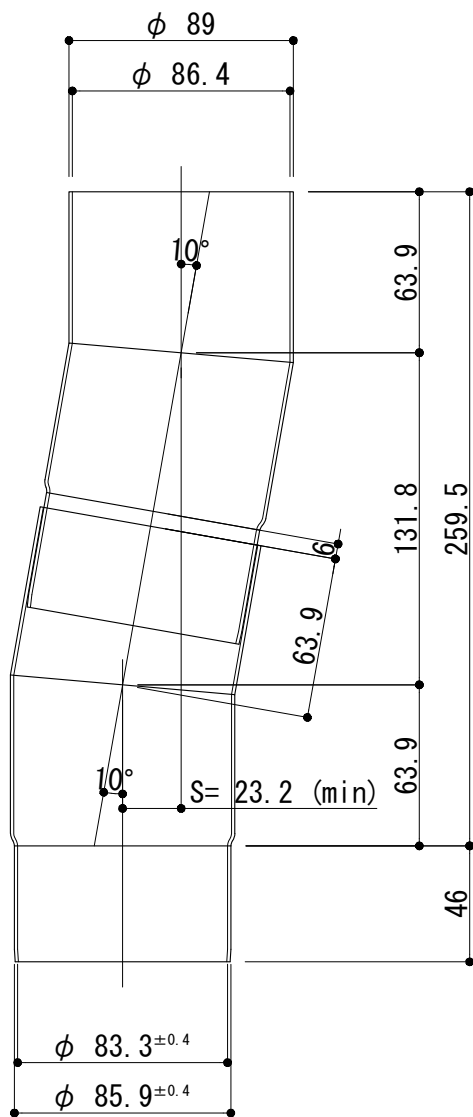

P089□10S

工事名	電解着色品	担当	製図	照査
図面名		$\phi 89$ S字管 10° (min)	S=1/3	

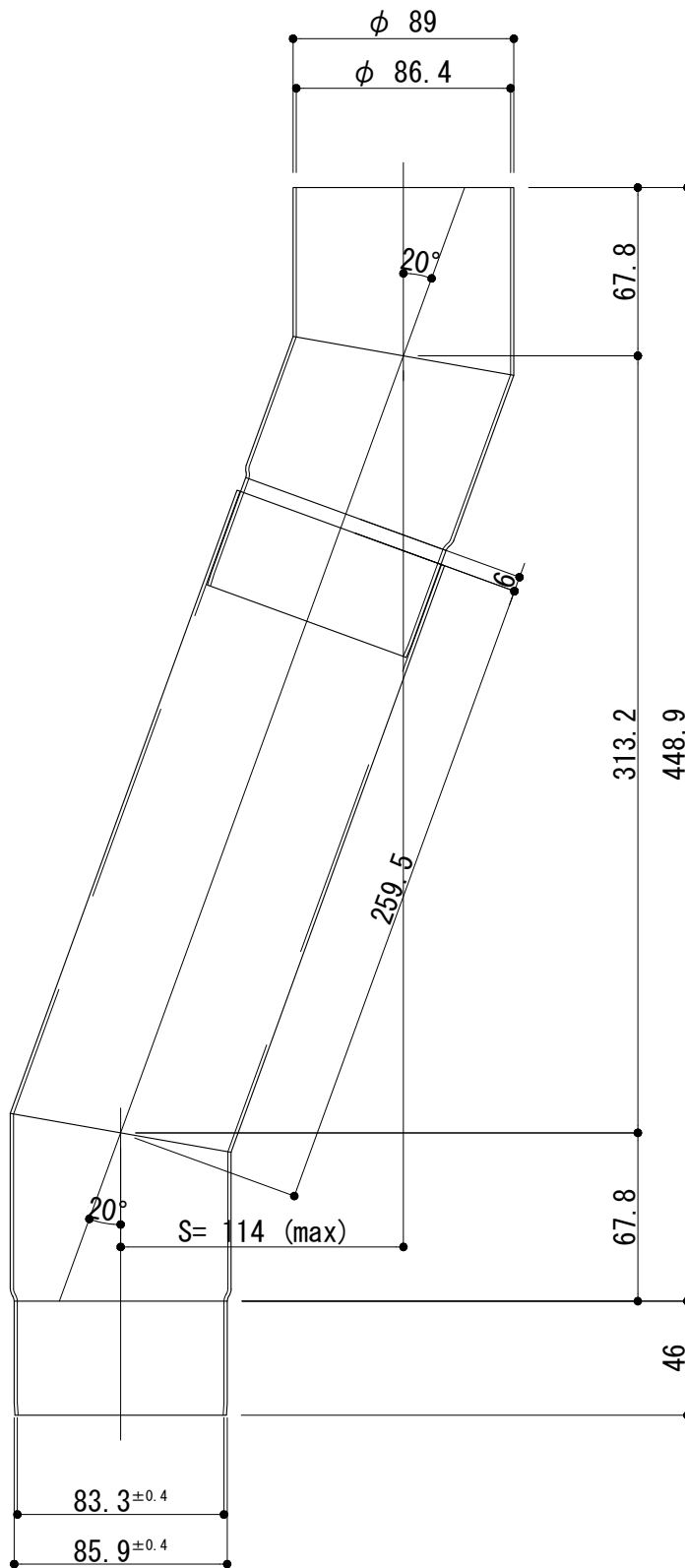

P089□20S

工事名	電解着色品	担当	製図	照査
図面名		$\phi 89$ S字管 20° (max)	S=1/3	

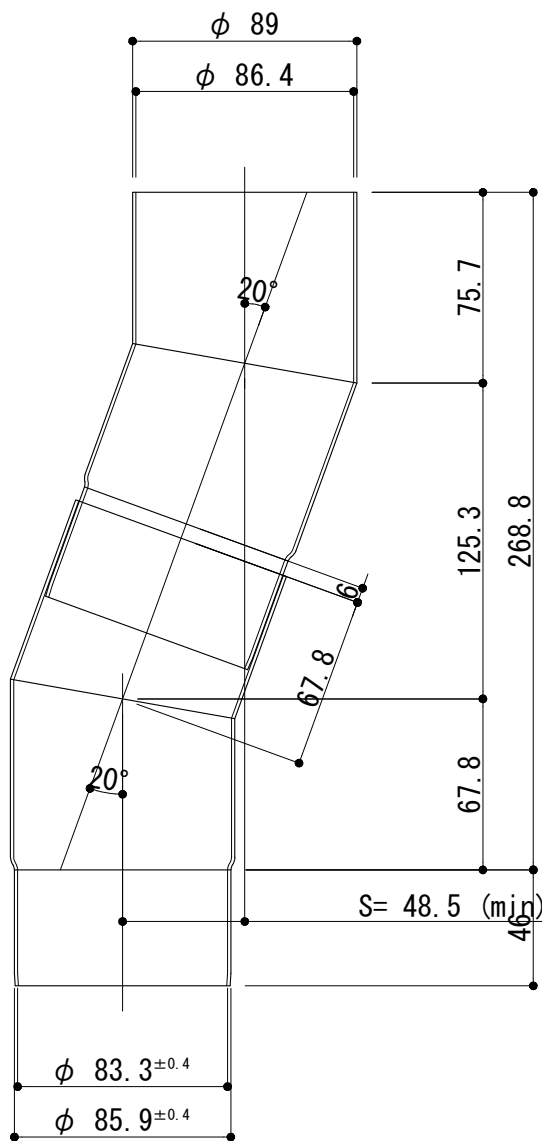

P089□20S

工事名	電解着色品	担当	製図	照査
図面名	$\phi 89$ S字管 20° (min)	S=1/3		

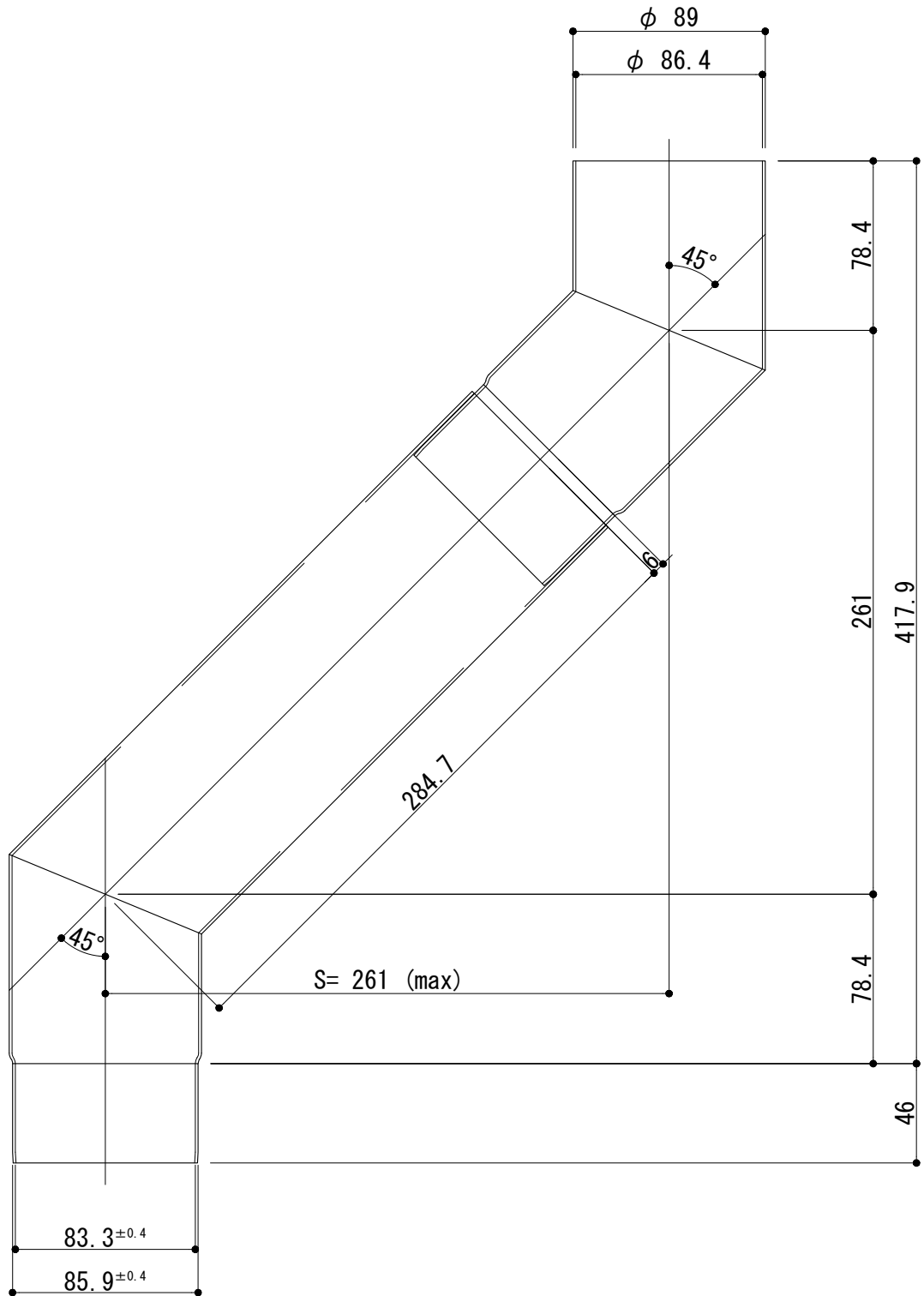

P089□45S

工事名	電解着色品	担当	製図	照査
図面名		$\phi 89$ S字管45° (max)	S=1/3	

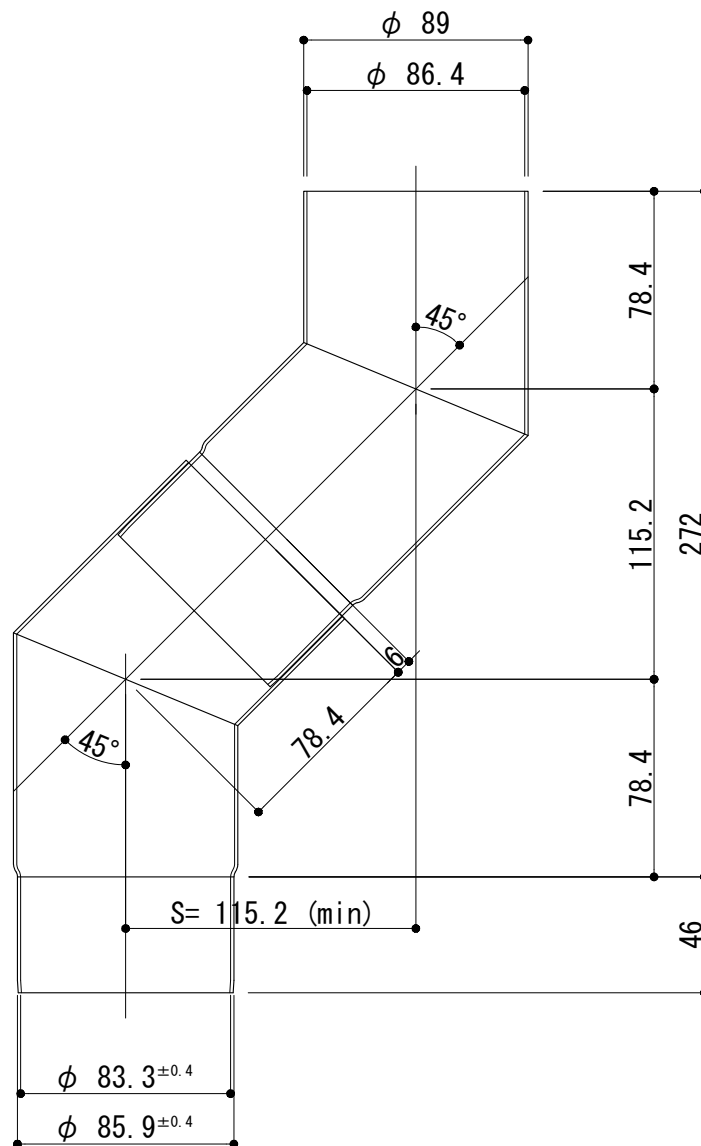

P089□45S

工事名	電解着色品	担当	製図	照査
図面名		$\phi 89$ S字管 45° (min)	S=1/3	

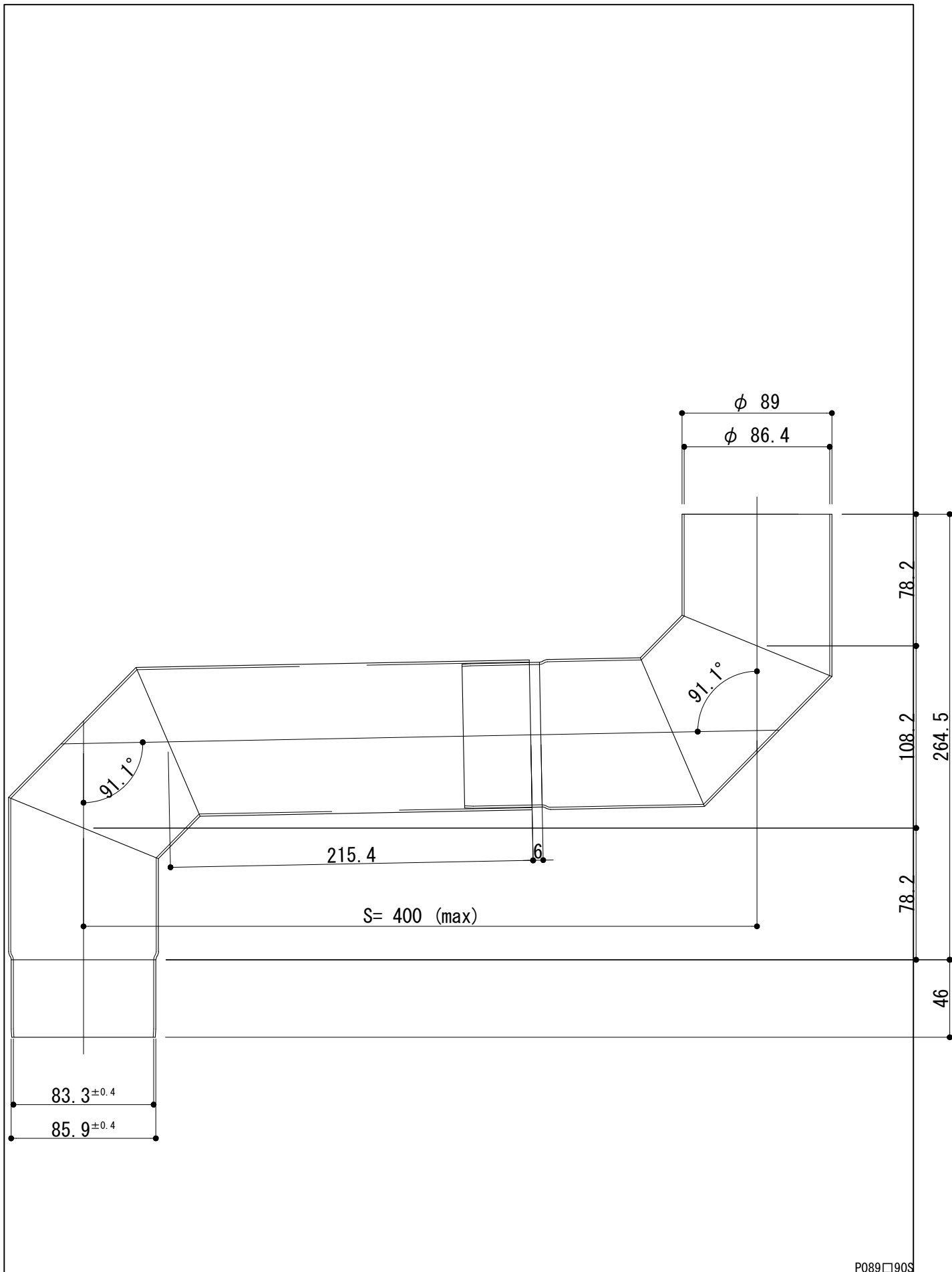

P089□90S

工事名	電解着色品	担当	製図	照査
図面名		φ89 S字管90° (max)		
	S=1/3			

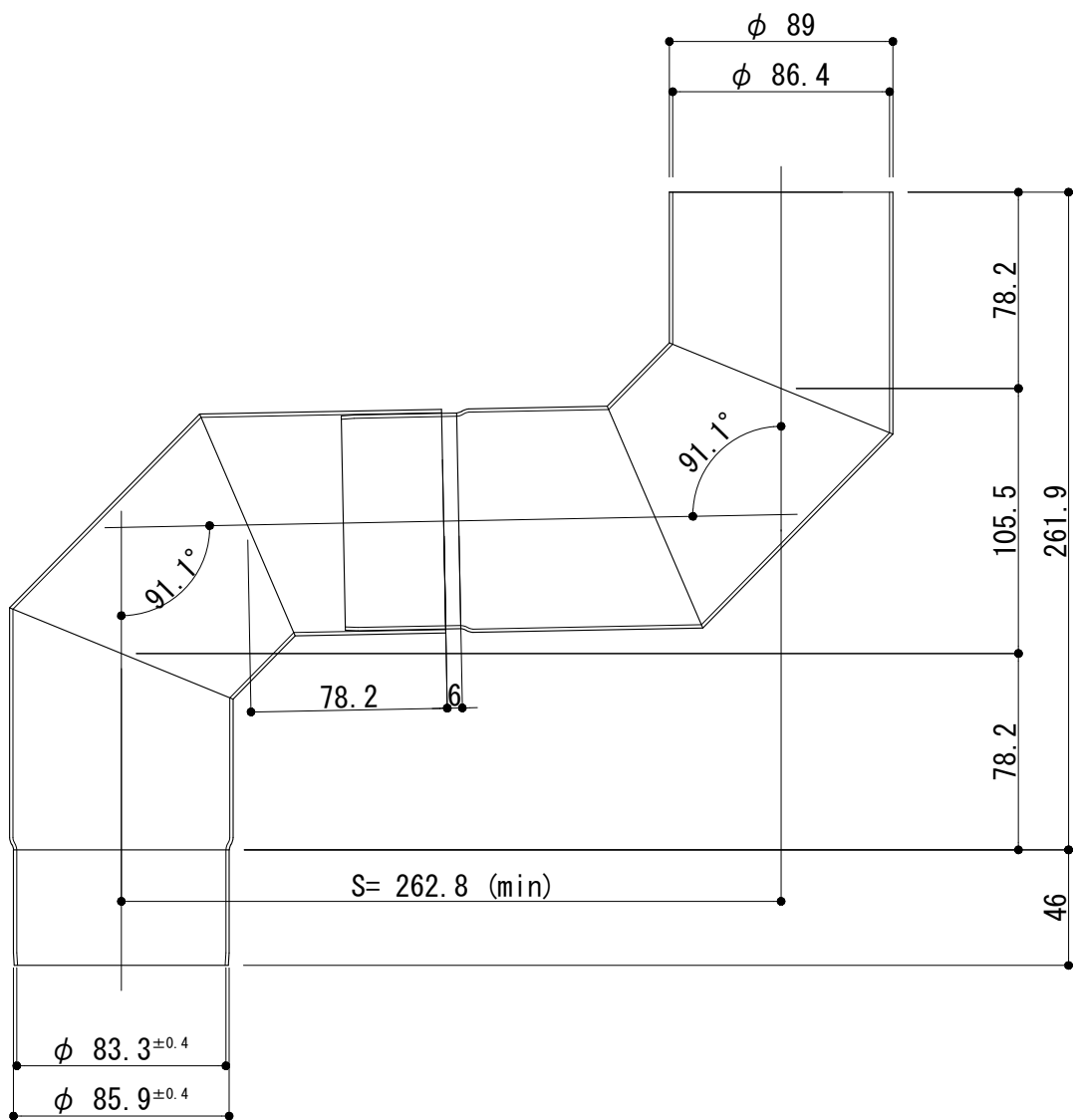

P089□90S

工事名	電解着色品	担当	製図	照査
図面名		φ89 S字管90° (min)		
	S=1/3			