

LOD250

<BIM 製品データ>

SL-50N

クリアランス : 50

可動量 X : +55mm -50mm

Y : +フリー -30mm

Z : ±フリー

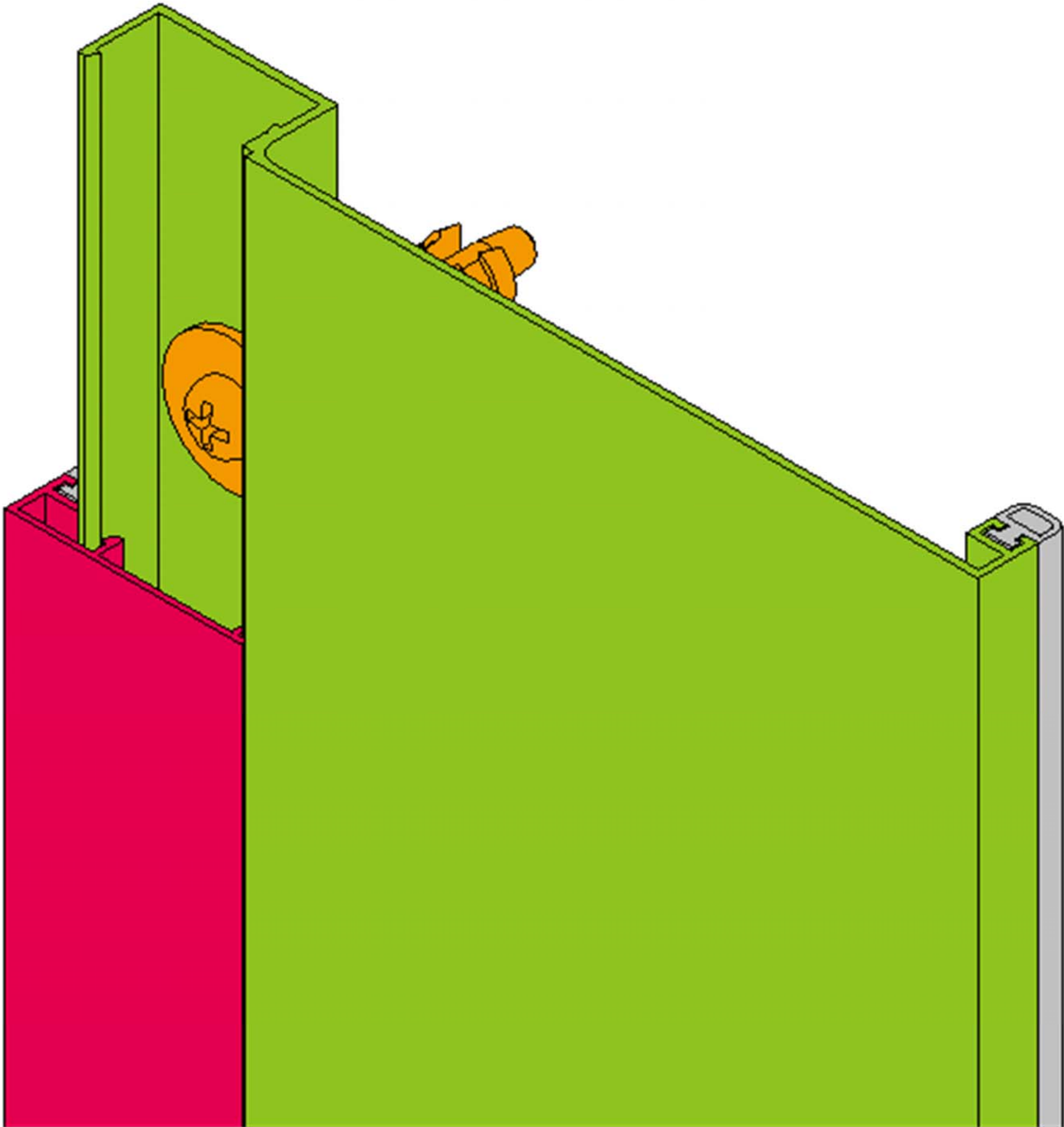

LOD400

■	内壁 - 内壁	SL-50N	種別：アルミ	固定ピッチ： @ ≤ 560 mm	S= 1:2
---	---------	--------	--------	----------------------	--------

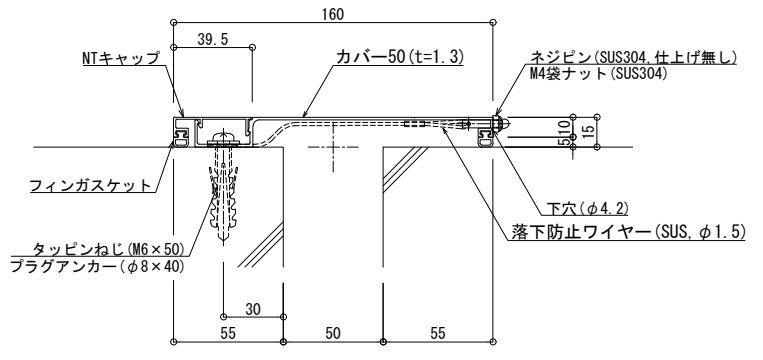

可動図	可動量
X	+55mm -50mm
Y	+フリー -30mm
Z	+フリー -フリー

制定: 2017.9.20 改定: 2023.01.10