

<BIM 製品データ>

SL-200N

クリアランス : 200

可動量 X : +65mm -151mm

Y : +フリー -75mm

Z : ±フリー

LOD250

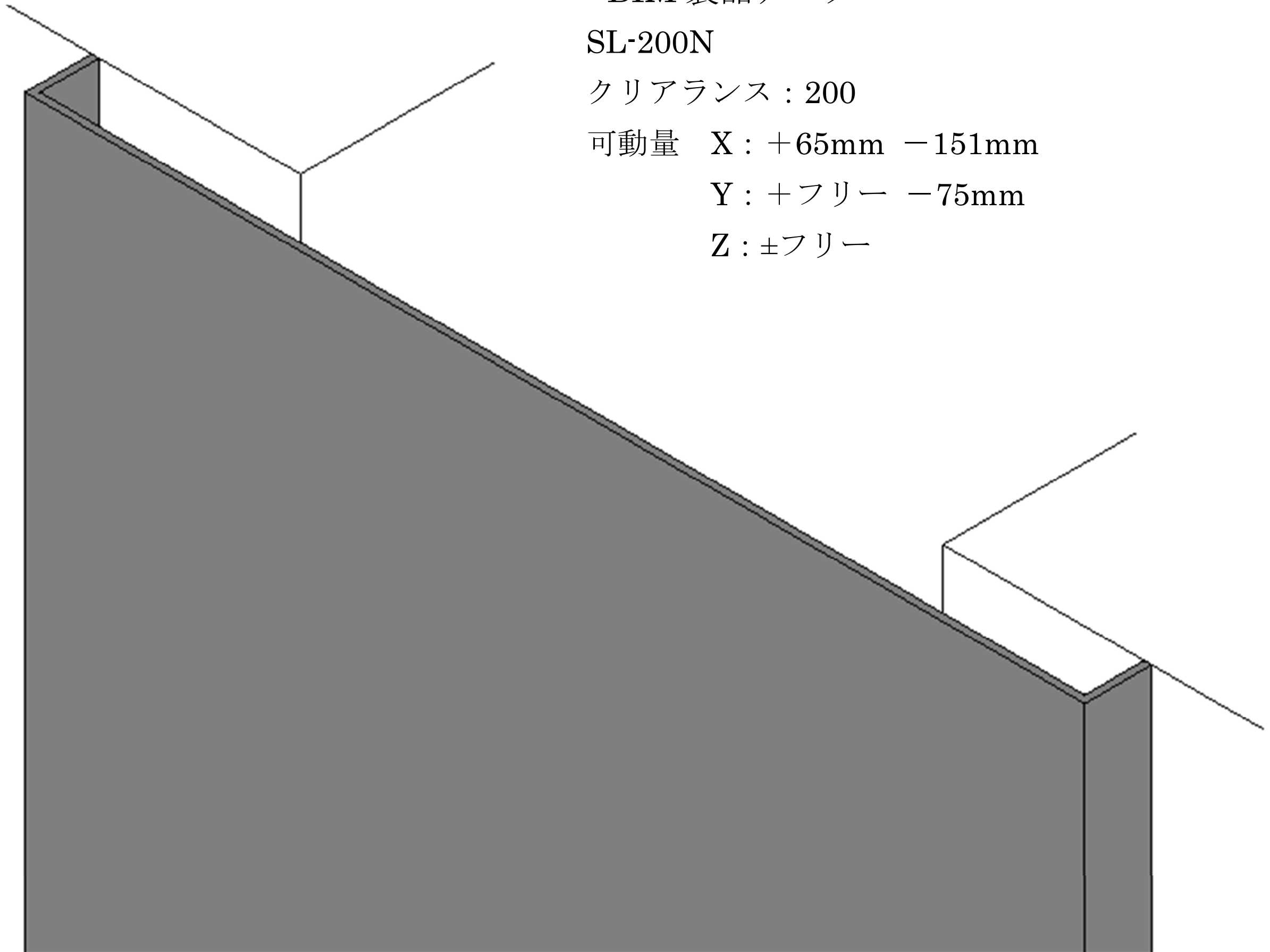

LOD400

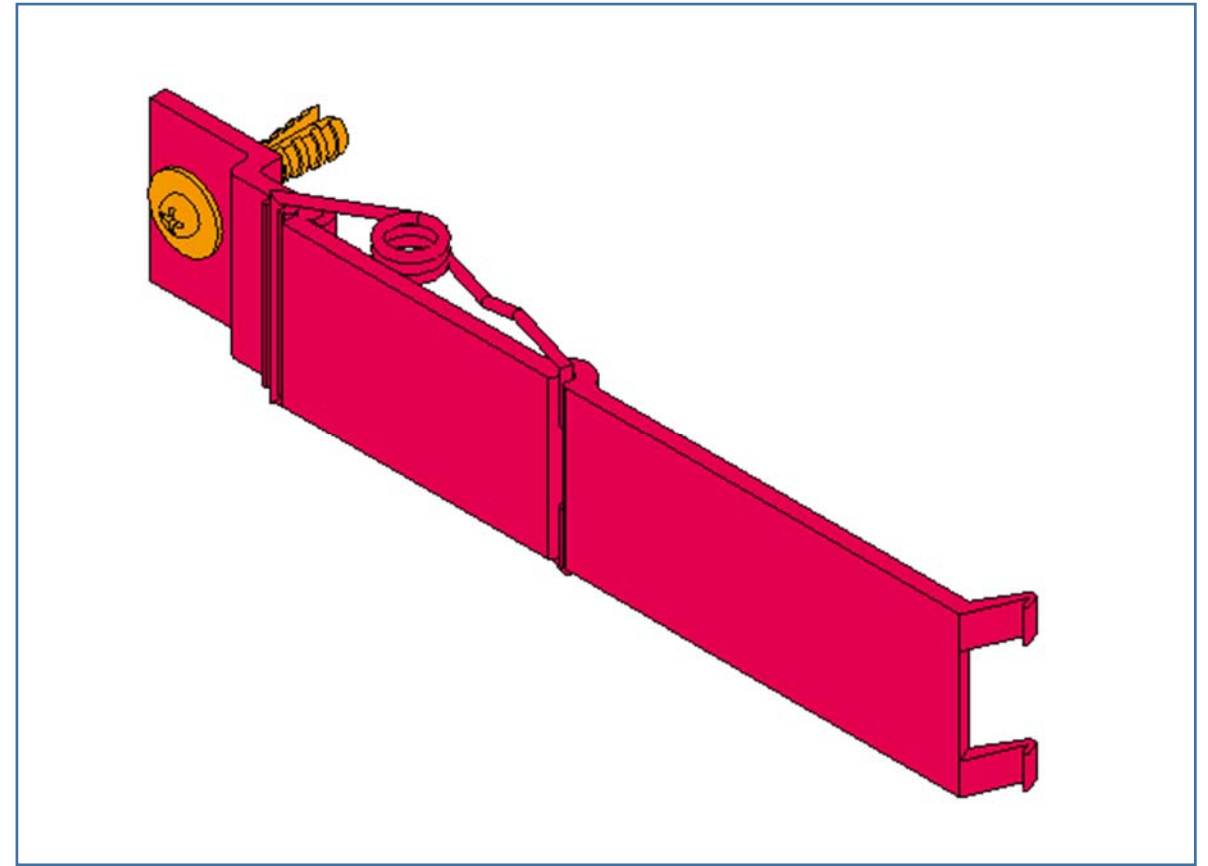
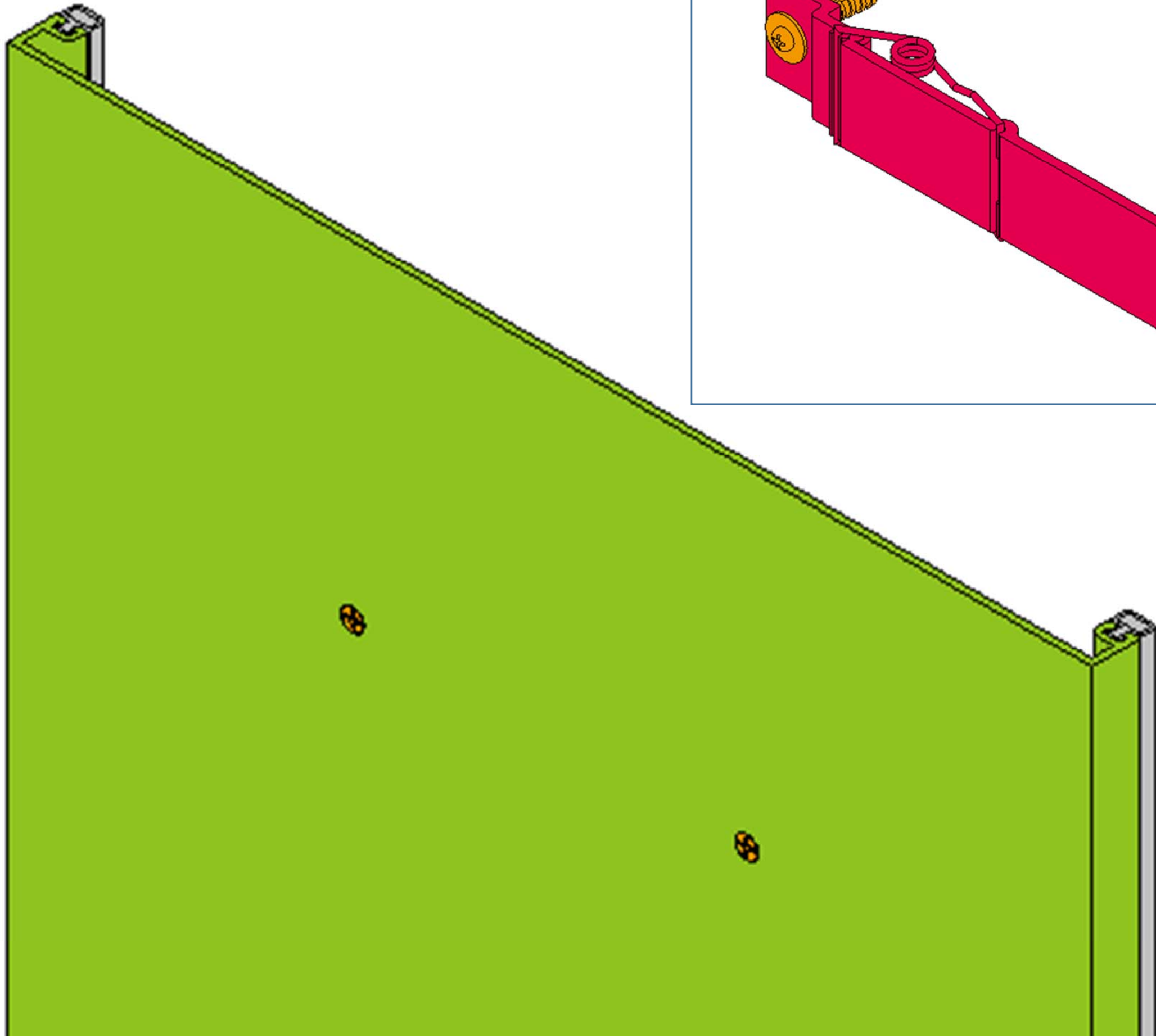

■	内壁 - 内壁	SL-200N	種別：アルミ	固定ピッチ： @ ≤ 560 mm	S= 1:2
---	---------	---------	--------	----------------------	--------

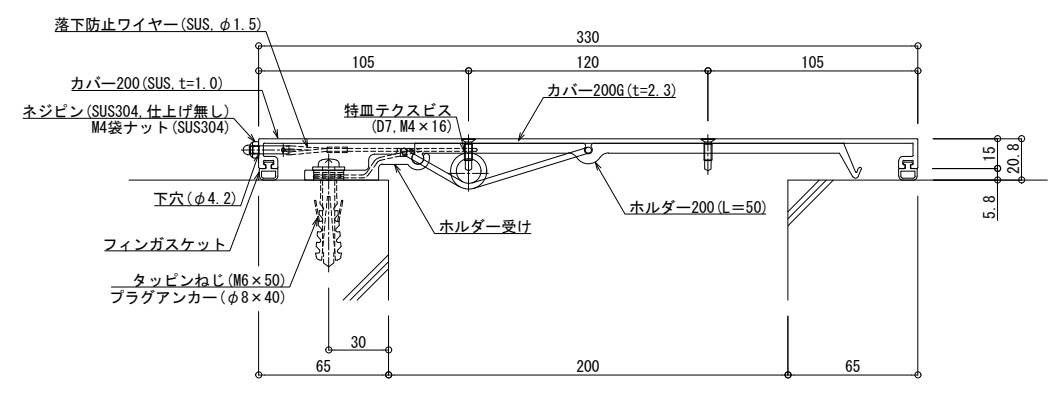

可動図	可動量
X	+65mm -151mm
Y	+フリー -75mm
Z	+フリー -フリー

制定: 2017.9.20 改定: 2023.01.11