

■	床 - 床	SL-S50F (耐火仕様) 25mm	種別 : ステンレス 仕上げ : HL	アンカー固定間隔 : @ ≤ 560 mm	S= 1:2
---	-------	---------------------	------------------------	--------------------------	--------

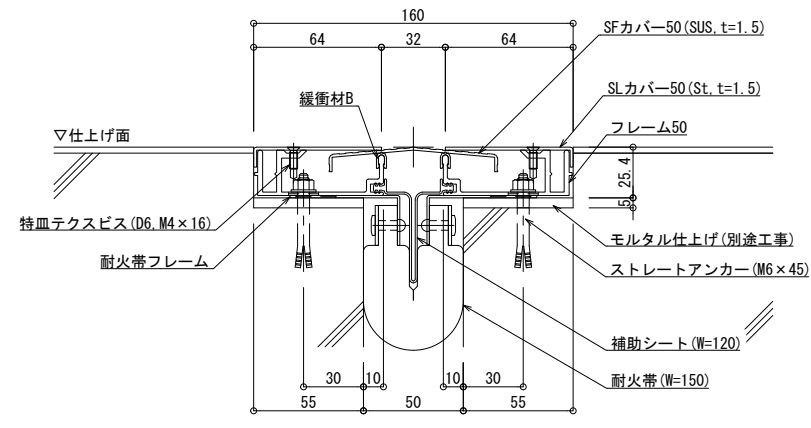

可動図	可動量
	+44mm -26mm
	+フリー -フリー
	+20mm -20mm

制定: 2022.02.02 改訂: