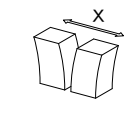
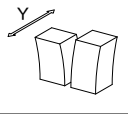
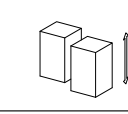

床 - 床 SL-S100F (耐火仕様) 25mm

種別： ステンレス
仕上げ： HL

アンカー固定間隔：
@ ≤ 560 mm

S= 1:2

可動面	可動量
	+59mm -40mm
	+フリー -フリー
	+20mm -20mm

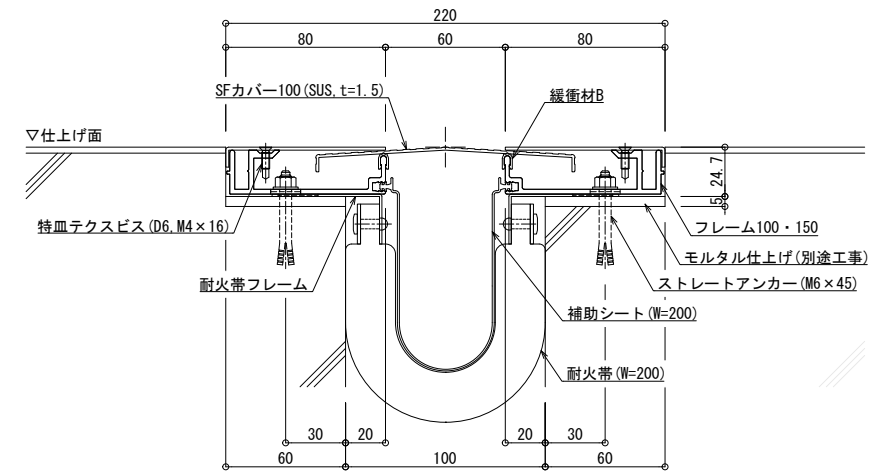

製図: 2022.02.02 変更: