

押出成形セメント板(ECP)納まり

外壁-外壁納まり
SL-100G 耐火仕様

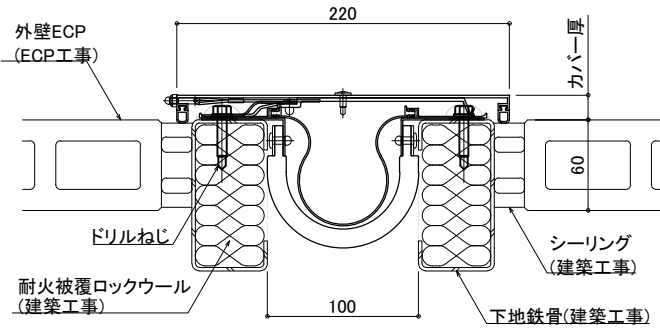

(日本エキスパンションジョイント工業会推奨納まり)

外壁コーナー納まり
SL-50GC 耐火仕様

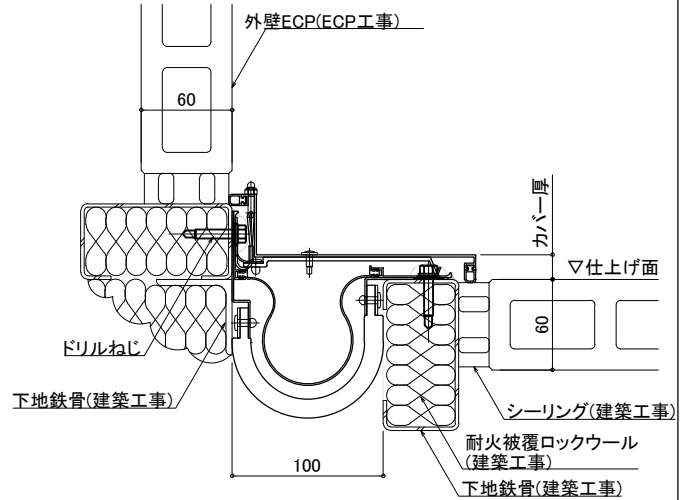

(日本エキスパンションジョイント工業会推奨納まり)



ECPの小口にExp.J.Cを取り付ける場合は、小口部には予め下地鉄骨を配してください。(押出成形セメント板(ECP)協会「押出成形セメント板Q&A(質問事例75選)第2版」, Q3-15)より

内壁コーナー納まり
SL-50NC

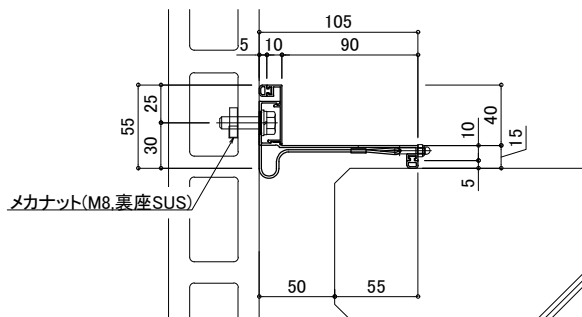

S:1/5

天井コーナー納まり
SL-100TC

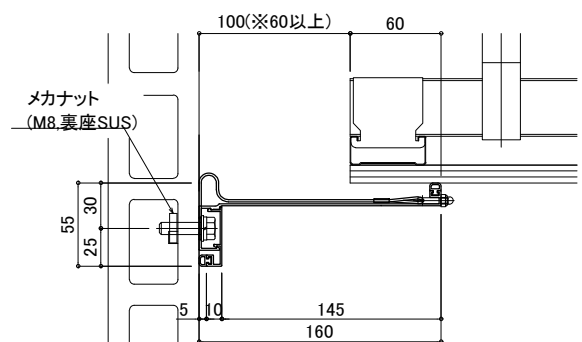

※特定天井の仕様

S:1/5

屋根コーナー納まり

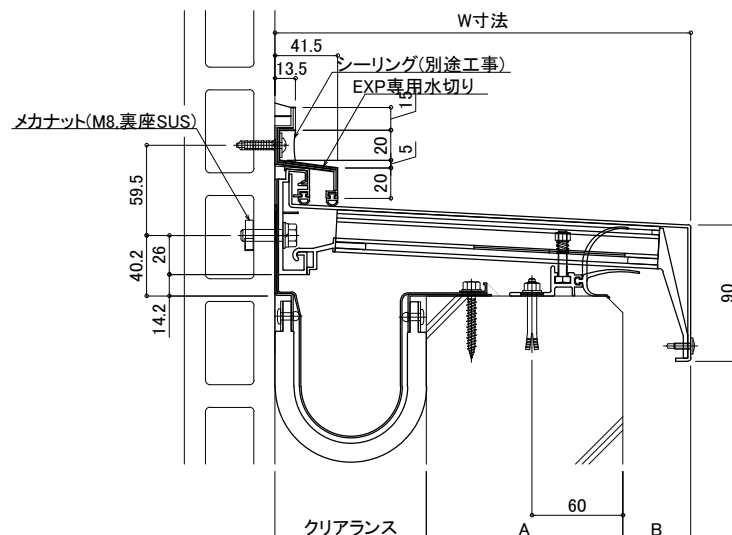

S:1/5