

<BIM 製品データ>

SL-150RGC 耐火仕様

クリアランス : 150

可動量 X : +82.5mm -82.5mm

Y : +82.5mm -82.5mm

Z : +75mm -75mm

LOD250

LOD400

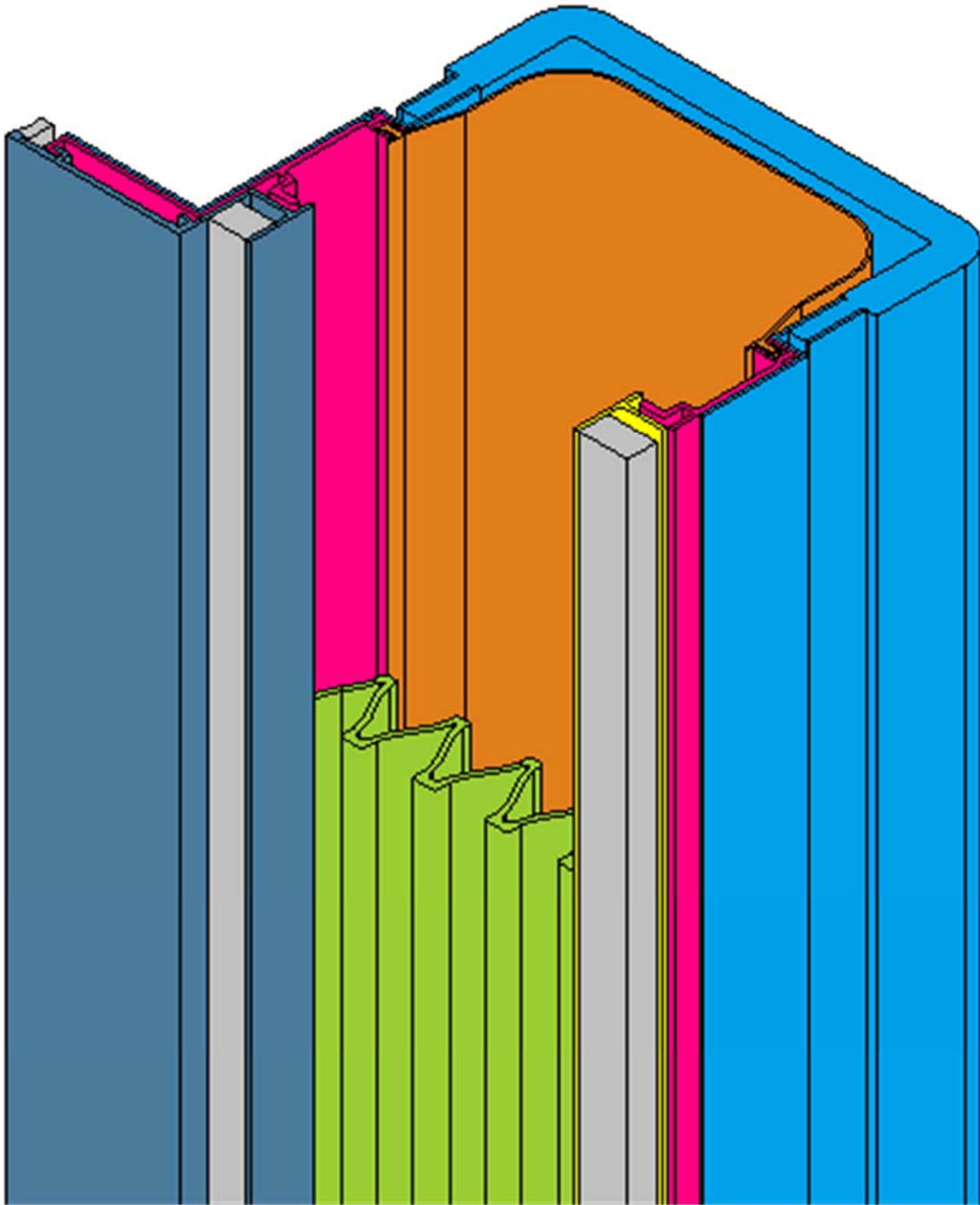

■	外壁コーナー	SL-150RGC (耐火仕様) 12.5mm	種別：樹脂ゴム 色：	アンカー固定間隔： @ ≤ 560 mm	S= 1:2
---	--------	-------------------------	---------------	-------------------------	--------

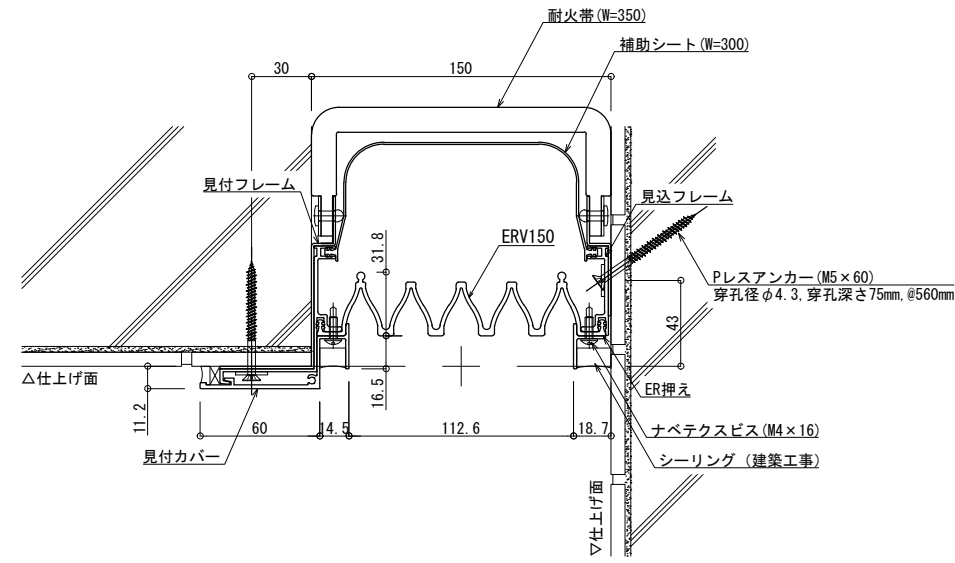

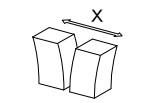
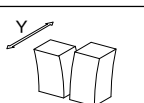
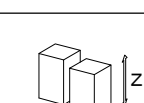
可動図	可動量
	+82.5mm -82.5mm
	+82.5mm -82.5mm
	+75mm -75mm

**！ご使用にあたっての注意点！**

本Rシリーズは樹脂製品のため、  
躯体精度によりたわみ・ねじれ等の癖が付きますが、  
可動性能には影響はございません。

制定: 2017.9.20  
 改訂: 2023.06.08