

<BIM 製品データ>

SL-350RG

クリアランス : 350

可動量 X : +175mm -175mm

Y : +175mm -175mm

Z : +175mm -175mm

LOD250

LOD400

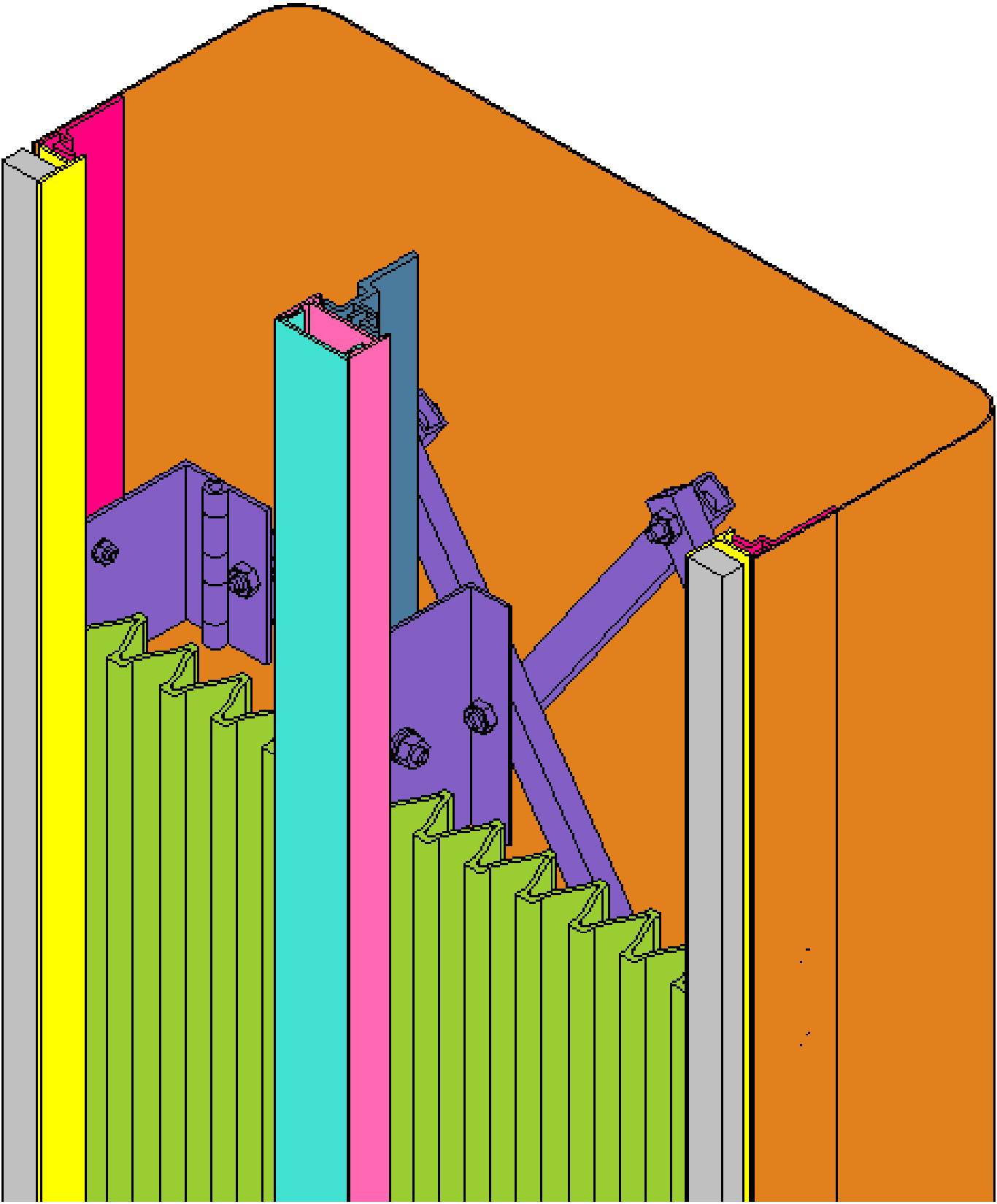

■	外壁 - 外壁	SL-350RG	種別：樹脂ゴム 色：	アンカー固定間隔： @ ≤ 560 mm	S= 1:2
---	---------	----------	---------------	-------------------------	--------

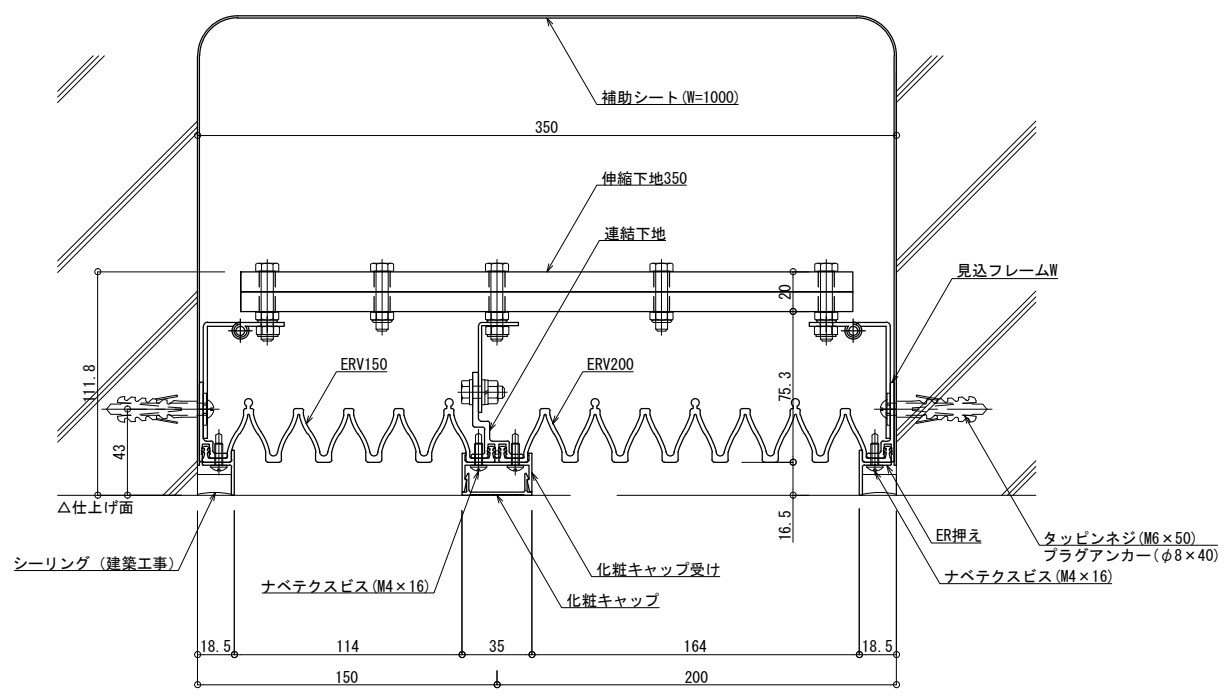

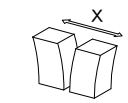
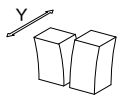
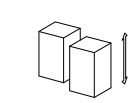
可動図	可動量
	+175mm -175mm
	+175mm -175mm
	+175mm -175mm

**！ご使用にあたっての注意点！**  
 本Rシリーズは樹脂製品のため、  
 躯体精度によりたわみ・ねじれ等の癖が付きますが、  
 可動性能には影響はございません。

変更：2023.06.08  
 制定：2017.9.20