

製図: 2017.12.11

改訂年月日	概要	特記事項
		当工事で使用する 設計仕様、部材仕様 は、設計仕様書に記載。

井上 潤 株式会社

作成	設計	担当	検印	工事名	縮尺	通し番号
					A1 1:3 A3 1:6	・ / 枚の内
作成年月日	タイプ	図名	区分	図面番号		
		曲板ひさし (後付タイプ) D-450 L=800				

管理番号 000000001.000

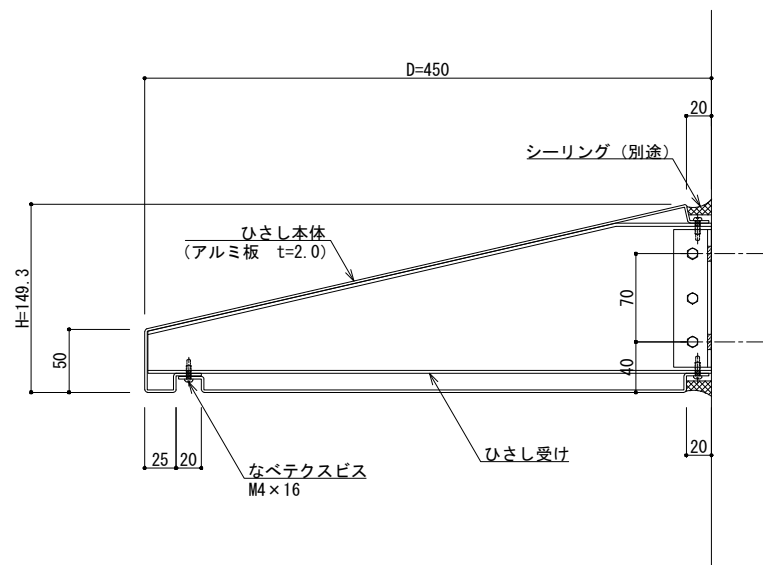
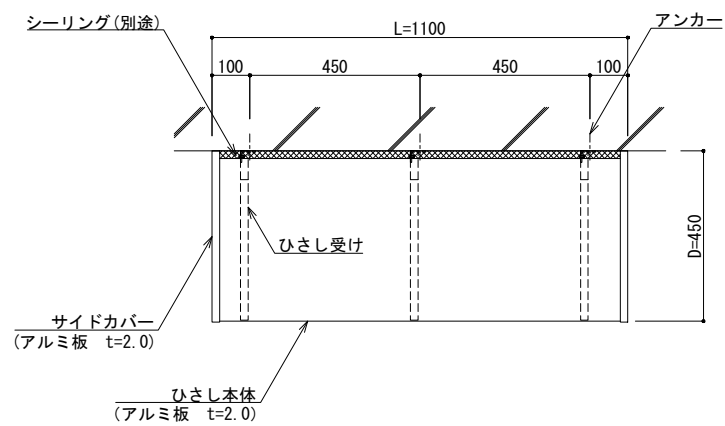

製図: 2017.12.11

改訂年月日	概要	特記事項
		当工事で使用する設計仕様、部材仕様は、設計仕様書に記載。

井上 隆事 株式会社

作成	設計	担当	検印	工事名	縮尺	通し番号
					A1 1:3 A3 1:6	・ / 枚の内
作成年月日	タイプ	図名		区分	図面番号	
		曲板ひさし(後付タイプ) D-450 L=1100				

管理番号 000000001.000

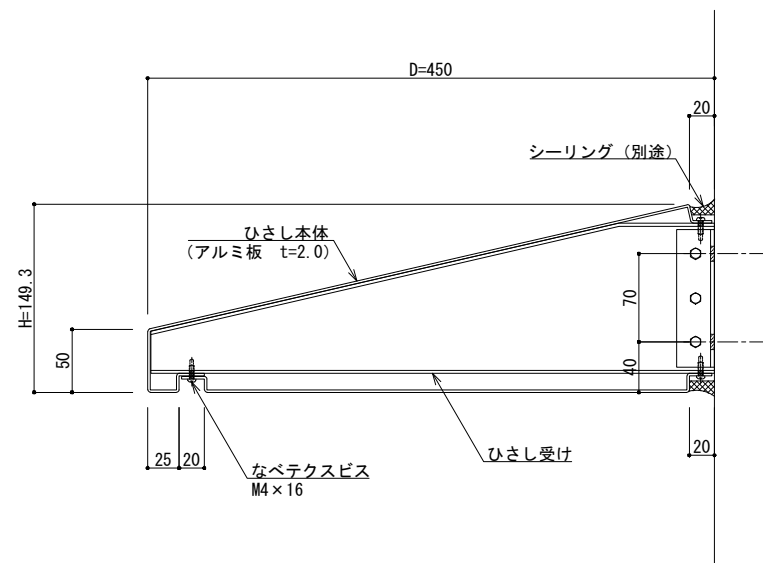
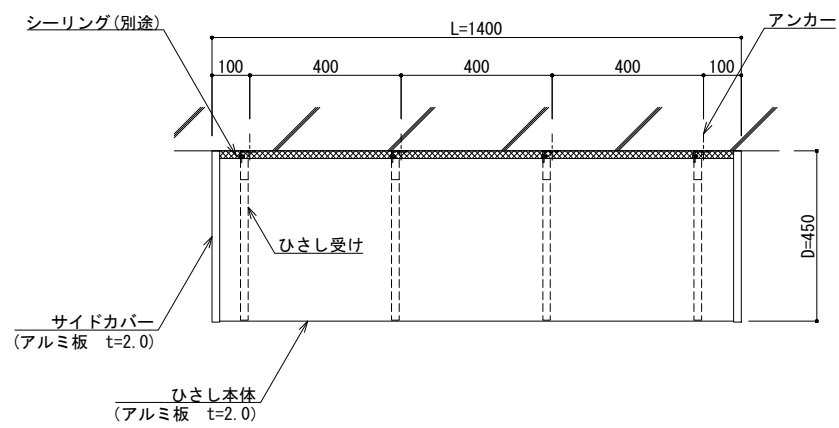

製図: 2017.12.11

改訂 訂 訂	改訂年月日	概要	特記事項		作成	設計	担当	検印	工事名	縮尺	通し番号
			当工事で使用する設計仕様、部材仕様は、設計仕様書に記載。								A1 1:3 A3 1:6
					作成年月日	タイプ			図名	区分	図面番号
									曲板ひさし(後付タイプ) D-450 L=1400		管理番号 000000001.000

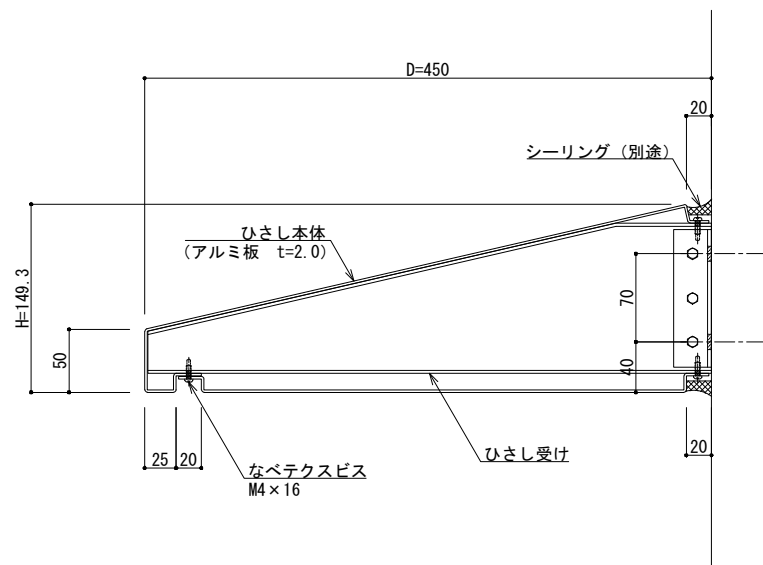
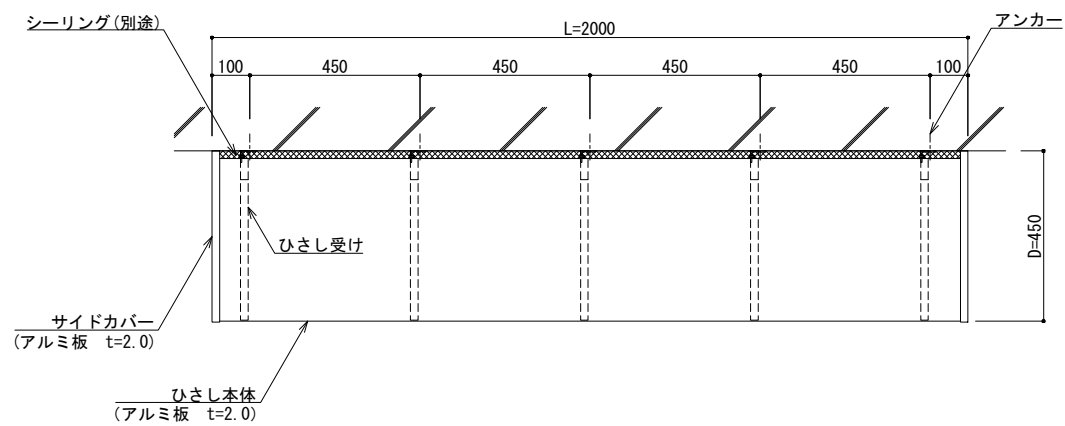

変更: 2017.12.11

改訂年月日	概要	特記事項
		当工事で使用する 設計仕様、部材仕様 は、設計仕様書に記載。

井上商事株式会社

作成	設計	担当	検印	工事名	縮尺	通し番号
					A1 1:3 A3 1:6	・ / 枚の内
作成年月日	タイプ	図名		区分	図面番号	
		曲板ひさし (後付タイプ) D-450 L=2000				

管理番号 000000001.000

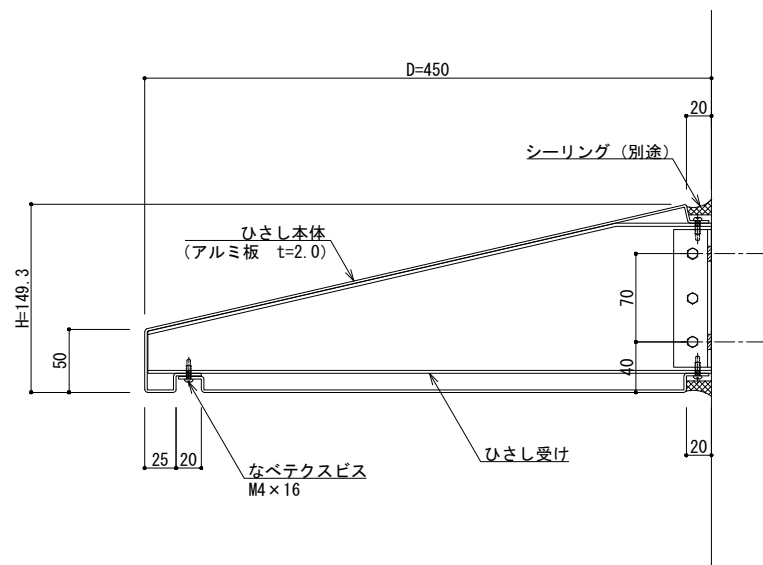
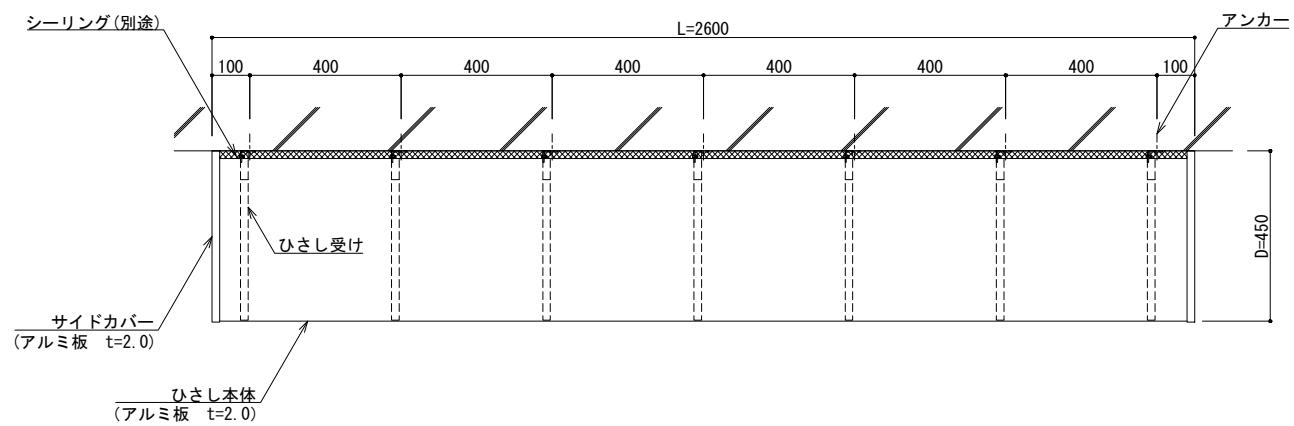

変更 2017.12.11

改訂年月日	概要	特記事項
		当工事で使用する設計仕様、部材仕様は、設計仕様書に記載。

井上商事株式会社

作成	設計	担当	検印	工事名	縮尺	通し番号
					A1 1:3 A3 1:6	・ / 秋の内
作成年月日	タイプ	図名		区分	図面番号	
		曲板ひさし (後付タイプ) D-450 L=2600			000000001.000	

管理番号 000000001.000

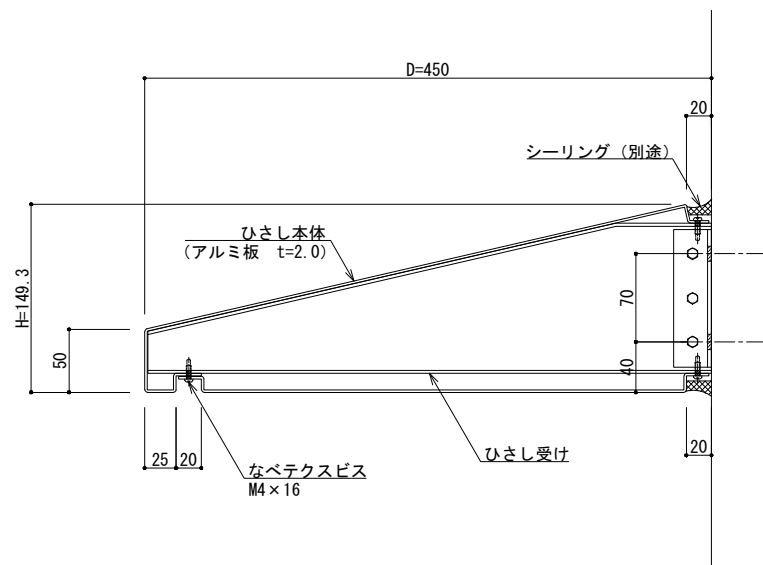
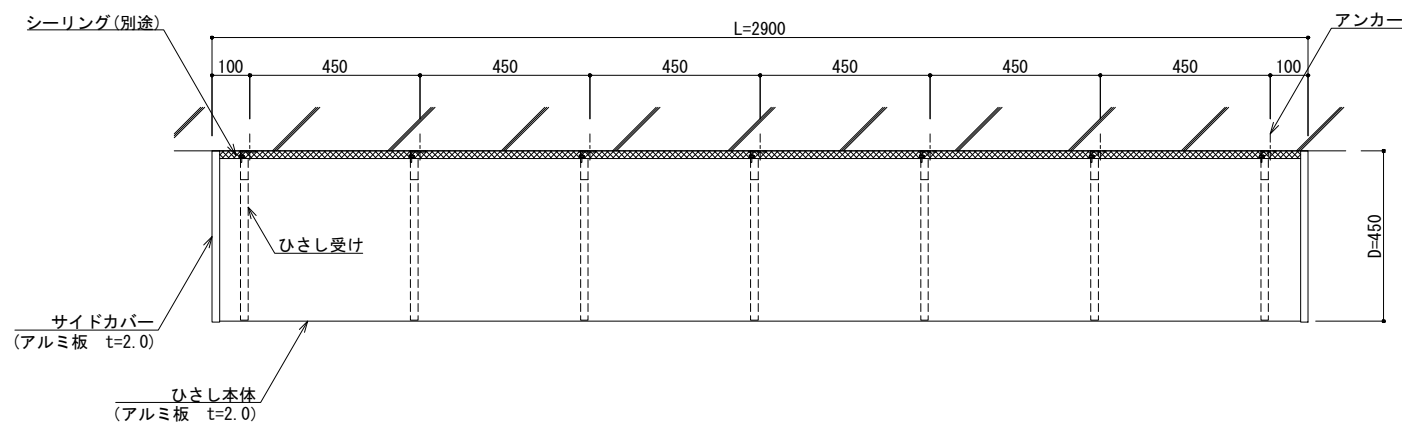

製図: 2017.12.11

改訂年月日	概要	特記事項
		当工事で使用する 設計仕様、部材仕様 は、設計仕様書に記載。

井上商事株式会社

作成	設計	担当	検印	工事名	縮尺	通し番号
					A1 1:3 A3 1:6	・ / 枚の内
作成年月日	タイプ	図名		区分	図面番号	
		曲板ひさし (後付タイプ) D-450 L=2900				

管理番号 000000001.000

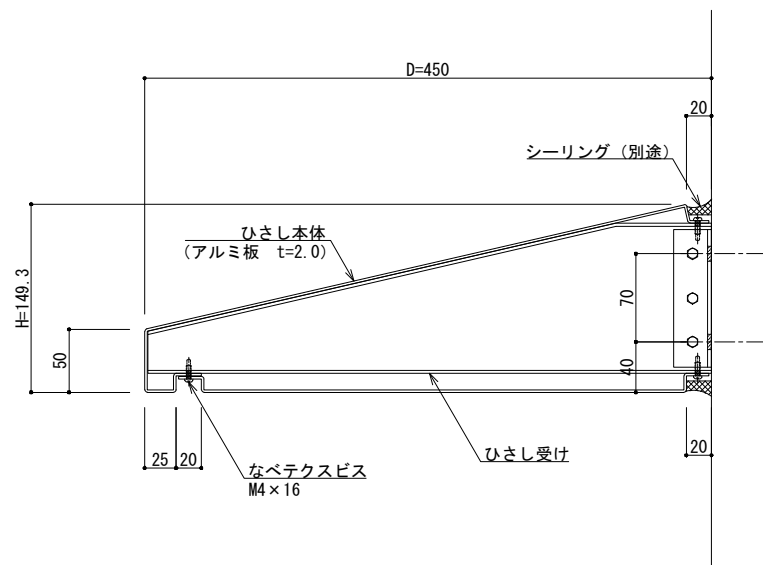
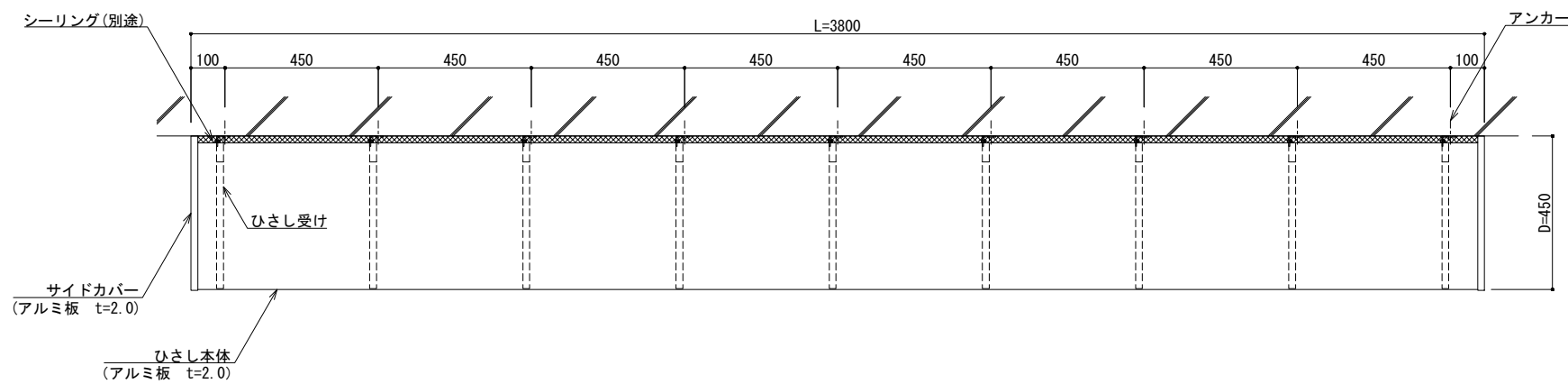

製図: 2017.12.11

改訂年月日	概要	特記事項
		当工事で使用する 設計仕様、部材仕様 は、設計仕様書に記載。

井上商事株式会社

作成	設計	担当	検印	工事名	縮尺	通し番号
					A1 1:3 A3 1:6	・ / 枚の内
作成年月日	タイプ	図名	区分	図面番号		
		曲板ひさし (後付タイプ) D-450 L=3800				

管理番号 000000001.000

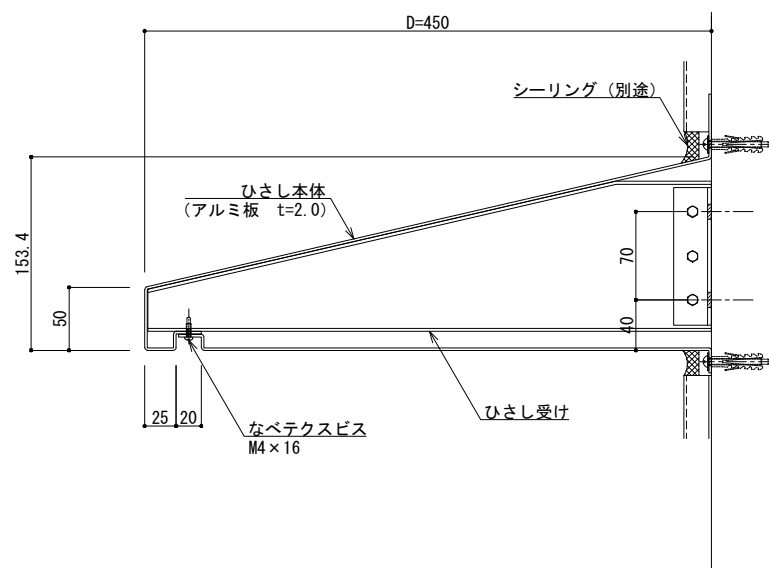
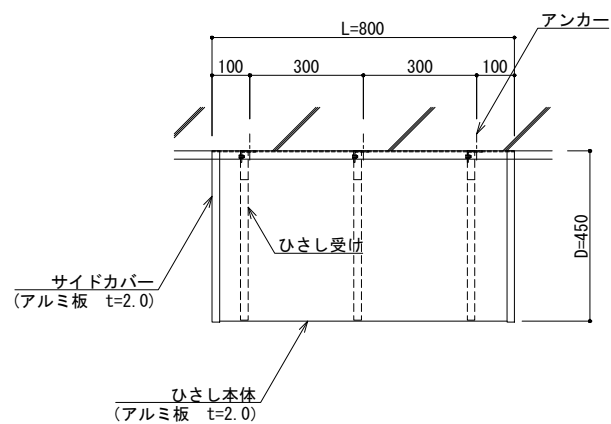

変更: 2017.12.11

改訂年月日	概要	特記事項
		当工事で使用する設計仕様、部材仕様は、設計仕様書に記載。

井上商事株式会社

作成	設計	担当	検印	工事名	縮尺	通し番号
					A1 1:3 A3 1:6	・ / 枚の内
作成年月日	タイプ	図名		区分	図面番号	
		曲板ひさし (先付タイプ) D-450 L=800			00000000_000	

管理番号 00000000_000

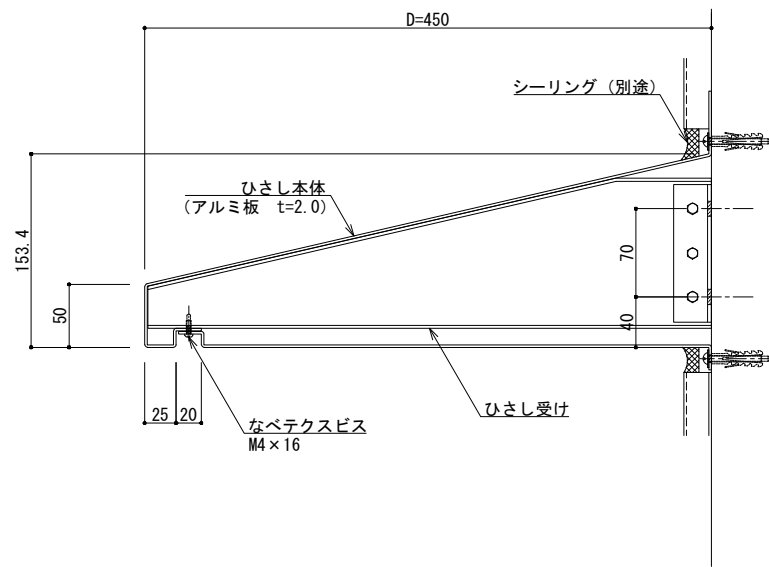
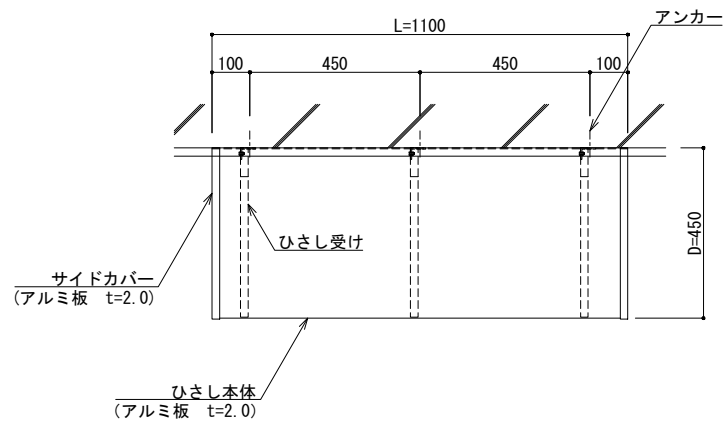

変更: 2017.12.11

改訂年月日	概要	特記事項
		当工事で使用する設計仕様、部材仕様は、設計仕様書に記載。

井上商事株式会社

作成	設計	担当	検印	工事名	縮尺	通し番号
					A1 1:3 A3 1:6	・ / 枚の内
作成年月日	タイプ		図名		区分	図面番号
			曲板ひさし (先付タイプ) D-450 L=1100			00000000_000

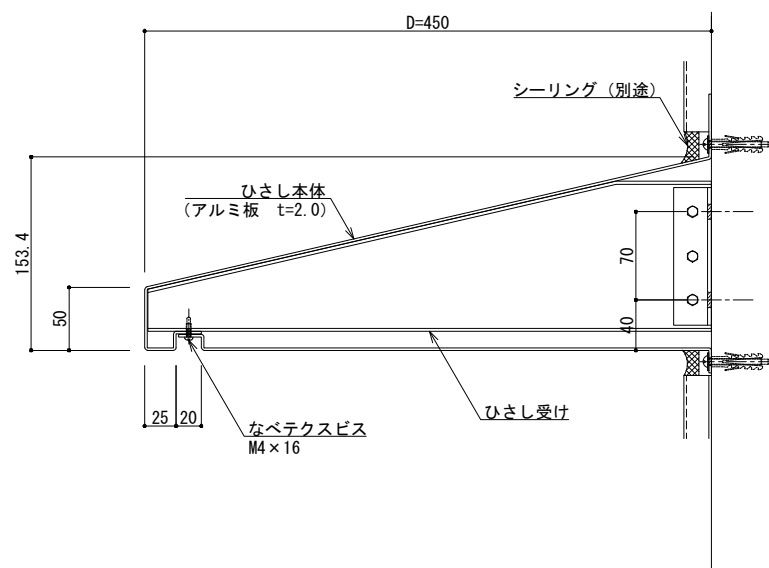
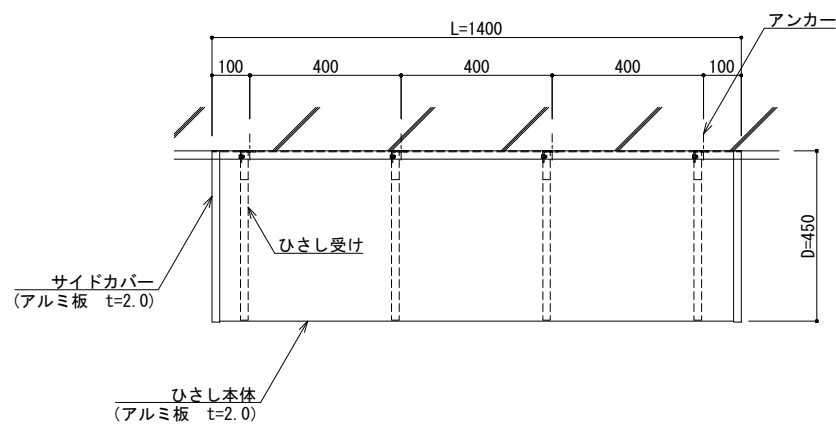

製図: 2017.12.11

改訂年月日	概要	特記事項
		当工事で使用する設計仕様、部材仕様は、設計仕様書に記載。

井上商事株式会社

作成	設計	担当	検印	工事名	縮尺	通し番号
					A1 1:3 A3 1:6	・ / 枚の内
作成年月日	タイプ		図名		区分	図面番号
			曲板ひさし (先付タイプ) D-450 L=1400			

管理番号 000000001.000

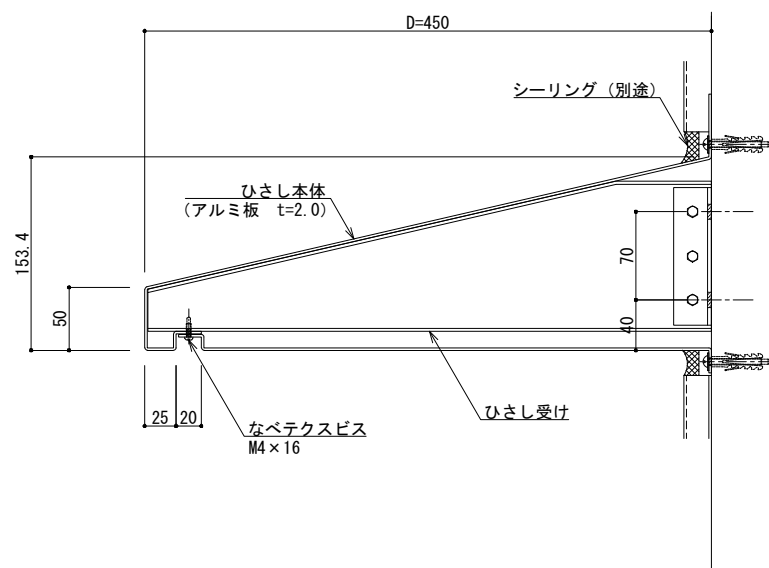
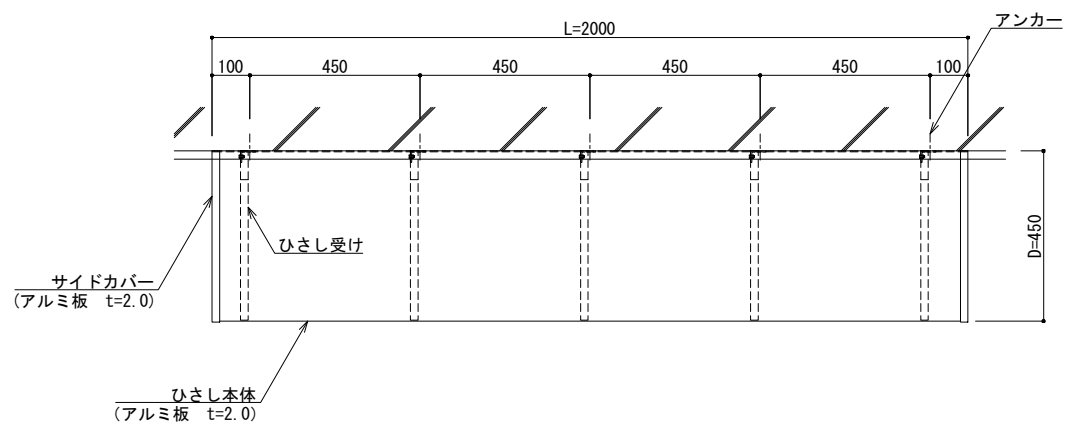

変更: 2017.12.11

改訂年月日	概要	特記事項
		当工事で使用する 設計仕様、部材仕様 は、設計仕様書に記載。

井上商事株式会社

作成	設計	担当	検印	工事名	縮尺	通し番号
					A1 1:3 A3 1:6	・ / 枚の内
作成年月日	タイプ	図名		区分	図面番号	
		曲板ひさし (先付タイプ) D-450 L=2000				

管理番号 000000001.000

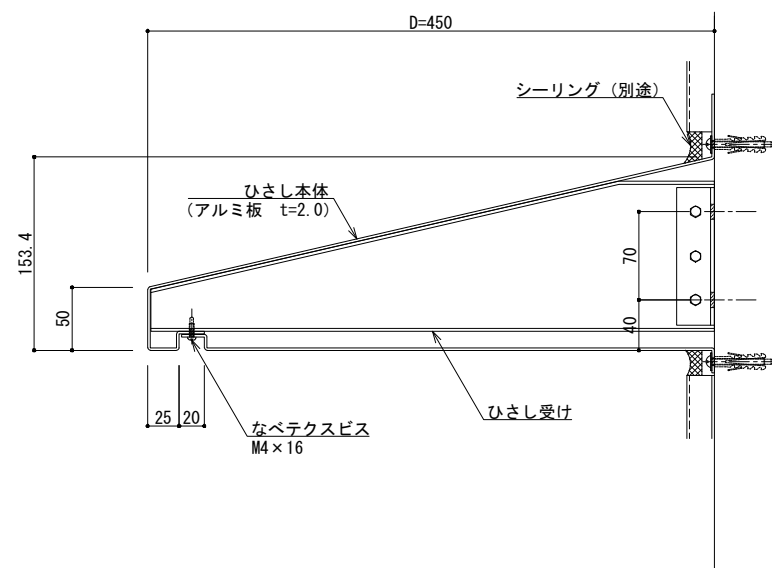
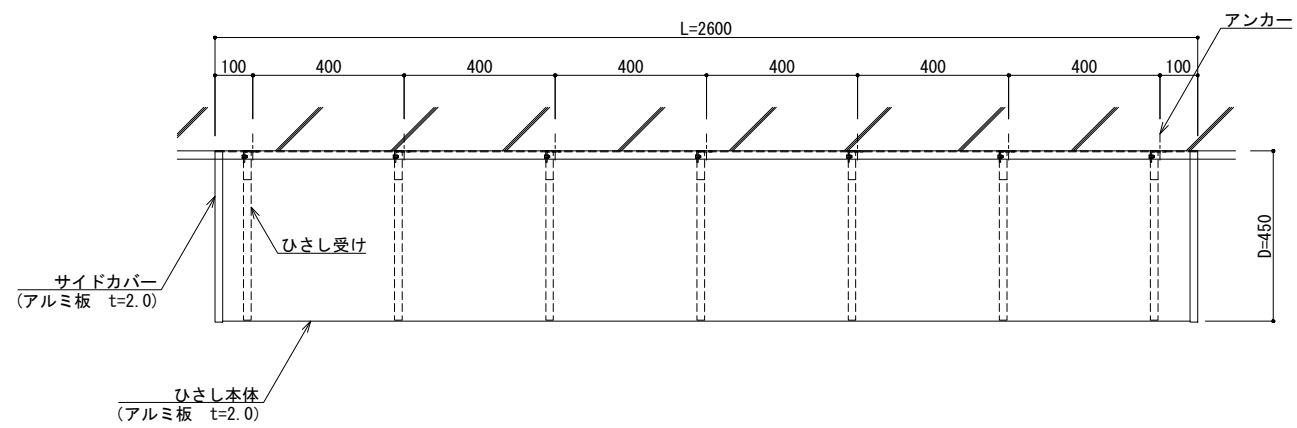

変更:2017.12.11

製図者 △	改訂年月日	概要	特記事項	作成	設計	担当	検印	工事名	縮尺	通し番号
			当工事で使用する 設計仕様、部材仕様 は、設計仕様書に記載。	・	・	・	・	・	A1 1:3 A3 1:6	・ / 枚の内
				作成年月日	タイプ	図名		曲板ひさし (先付タイプ) D-450 L=2600	区分	図面番号
				・	・					管理番号 000000001.000

井上 隆事 株式会社

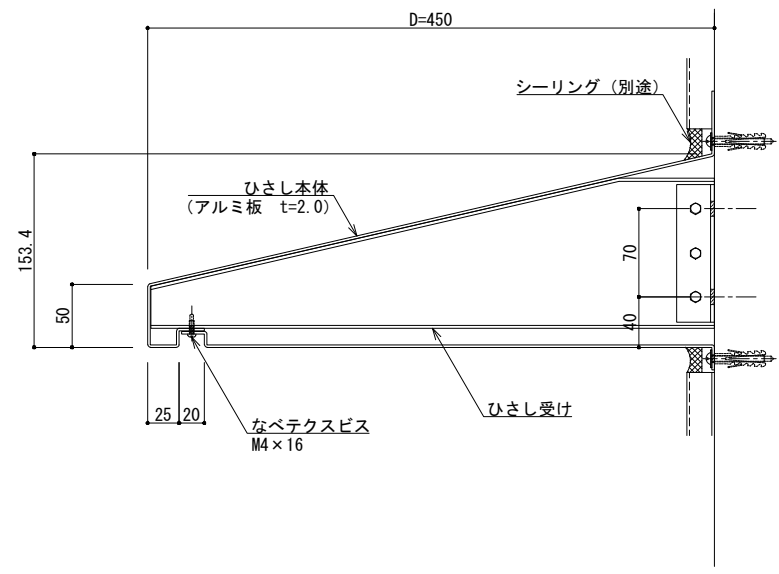
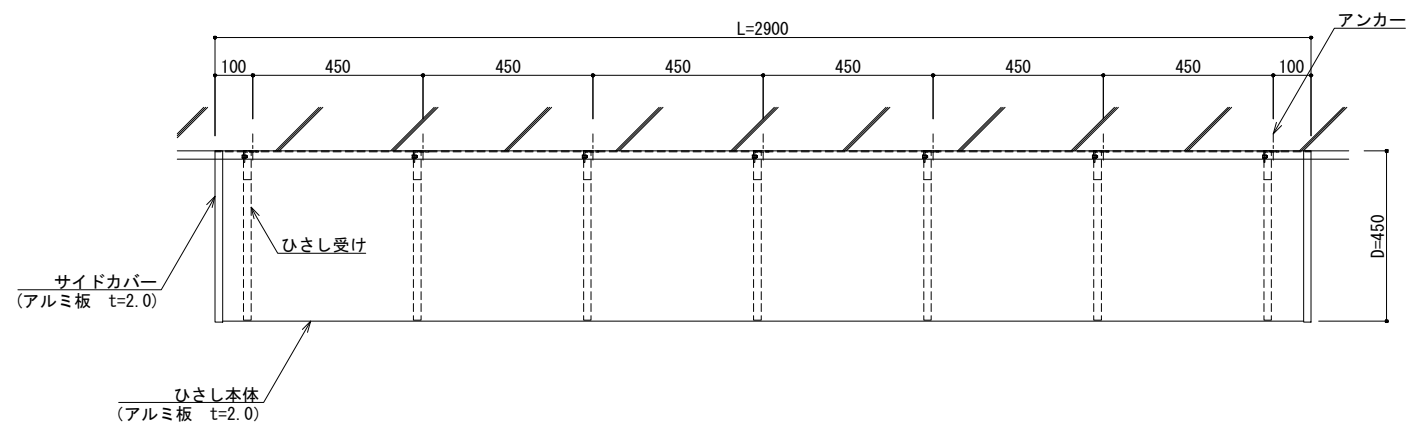

変更: 2017.12.11

改訂 訂 製	改訂年月日	概要	特記事項		作成	設計	担当	検印	工事名	縮尺	通し番号
			当工事で使用する 設計仕様、部材仕様 は、設計仕様書に記載。								A1 1:3 A3 1:6
					作成年月日		タイプ		図名	区分	図面番号
									曲板ひさし (先付タイプ) D-450 L=2900		管理番号 000000001.000

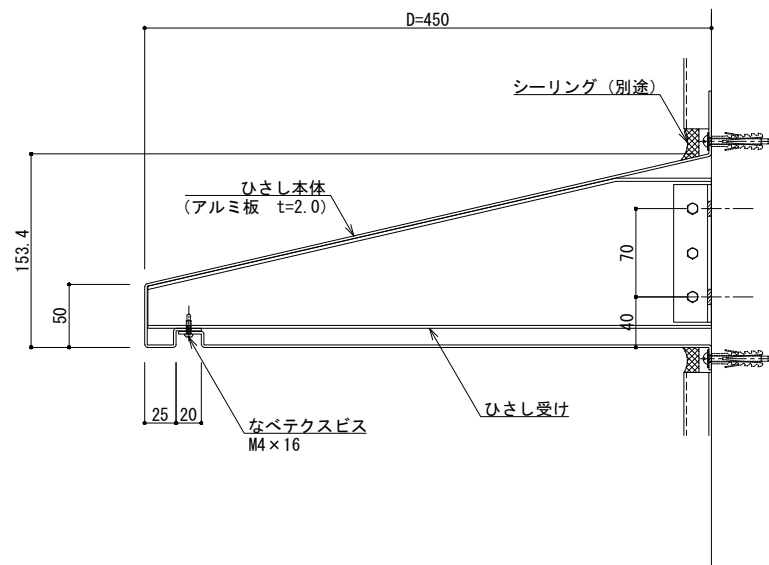
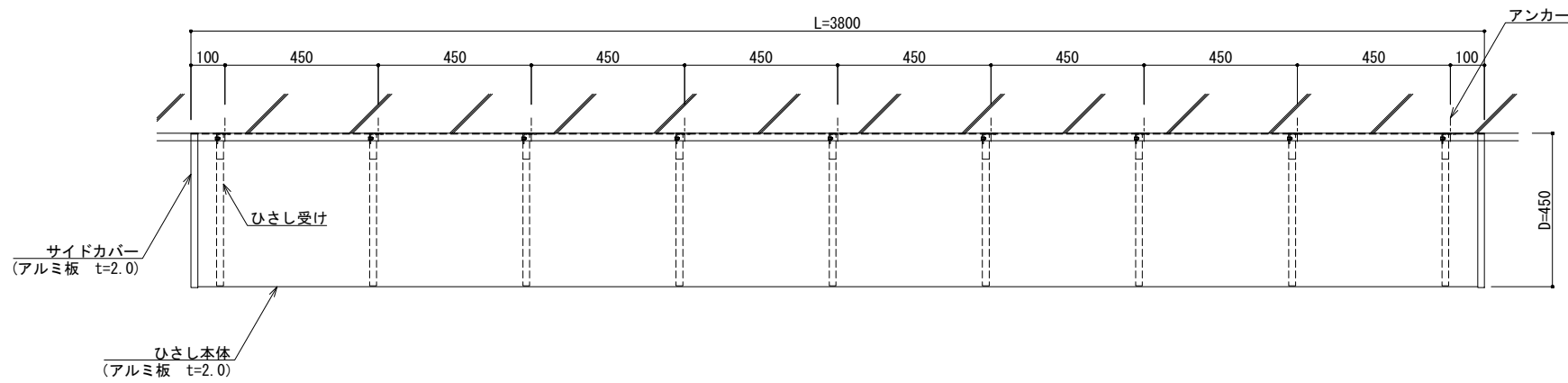

変更: 2017.12.11

改訂 訂 製	改訂年月日	概要	特記事項	作成	設計	担当	検印	工事名	縮尺	通し番号
			当工事で使用する 設計仕様、部材仕様 は、設計仕様書に記載。						A1 1:3 A3 1:6	・ / 枚の内
				作成年月日	タイプ	図名		区分	図面番号	
						曲板ひさし (先付タイプ) D-450 L=3800				管理番号 000000000.000

井上商事株式会社