

高強度支持金具納まり

	対応サイズ	躯体	最大支持間隔	備考
角型	75角~125角	RC	3900mm以下	最大支持間隔は、建物高さ、地域、といサイズ、出寸法により変わります
		鉄骨	2900mm以下	
		木	2900mm以下	

RCへの取付

(平断面図)

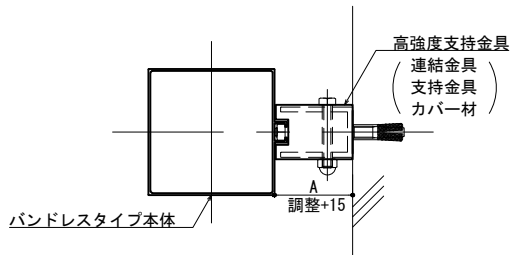

PC板への取付

(平断面図)

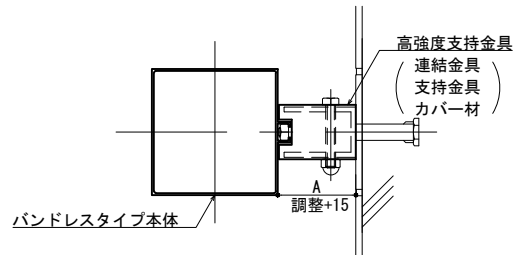

(立面図)

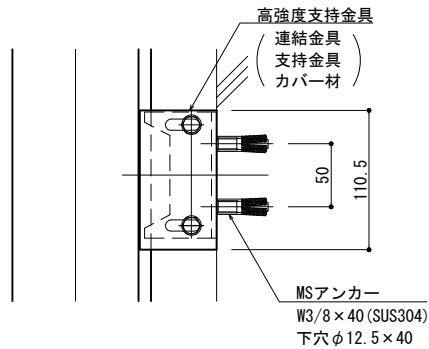

(立面図)

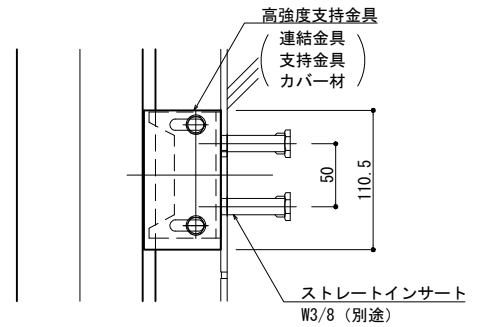

窯業サイディングへの取付 (縦胴縁)

(平断面図)

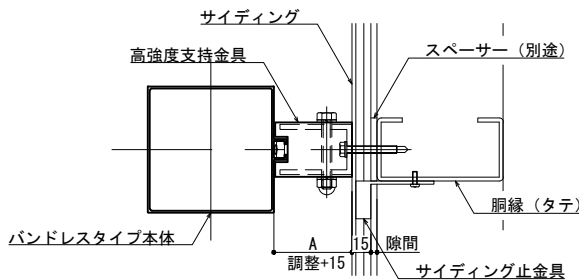

カーテンフォルアルミマリオンへの取付

(平断面図)

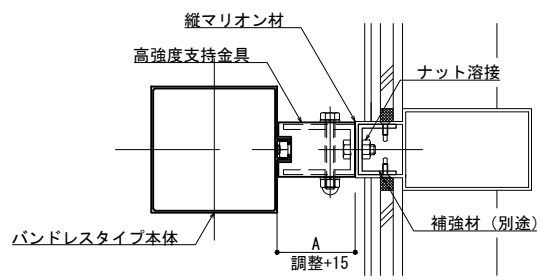

(立面図)

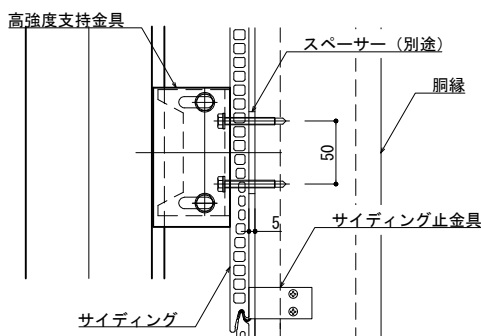

(立面図)

