

90° コーナー (柱あり)

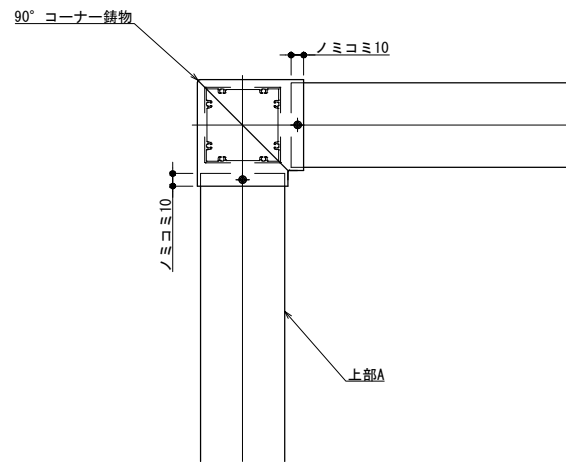

90° コーナー (柱なし)

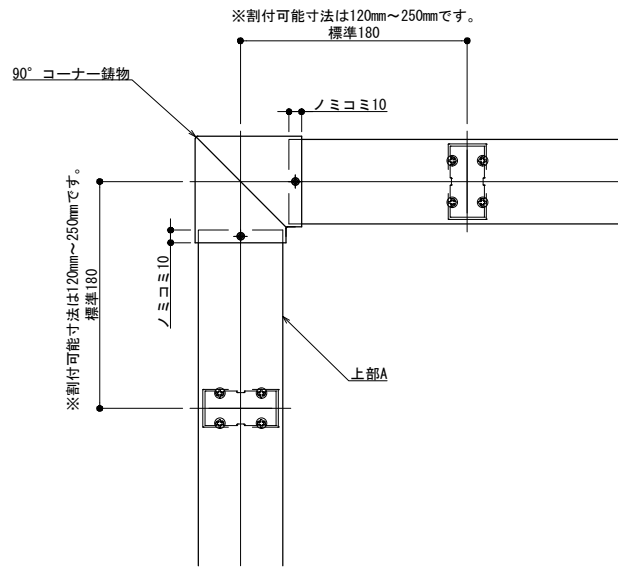

自在コーナー

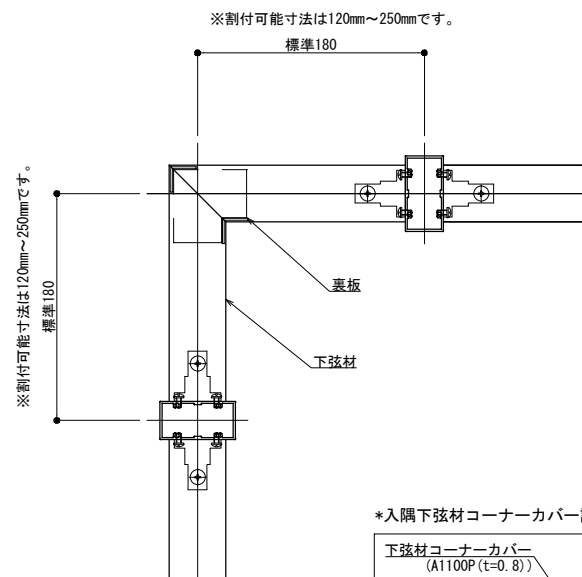
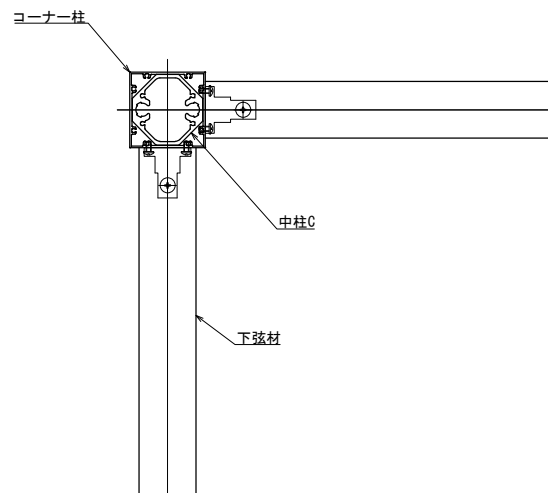
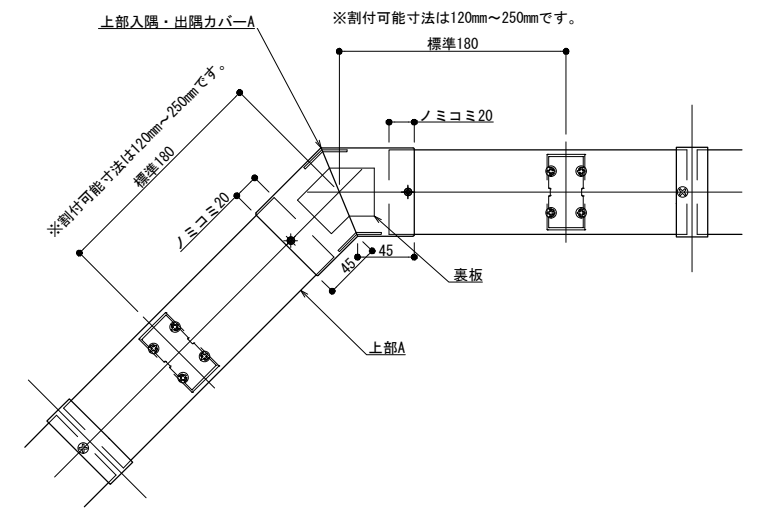

入隅下弦材コーナーカバー詳細

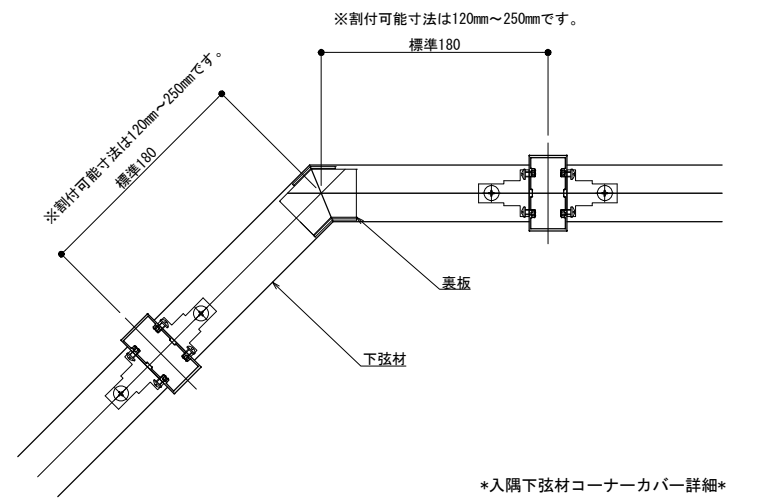
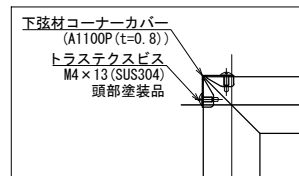

入隅下弦材コーナーカバー詳細

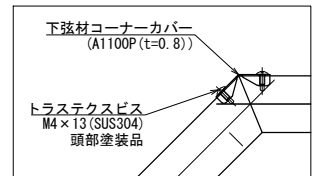

製図: 2020.10.14

改訂年月日	概要	特記事項

井上商事株式会社

作成	設計	担当	検印	工事名
作成年月日	タイプ	図名	N、2N、3N、4N コーナー納まり図 (入隅、出隅)	

縮尺	通し番号
A1 1:3 A3 1:6	枚の内
区分	図面番号

管理番号: 00000000_000