

サイズ	締付トルク値 (N・m)
M6	5.2
M8	12.5
M10	24.5
M12	42.0

① アルミベース材の取付

1-1) 基礎Z金具を乾式基礎（別途）に固定します。

1-2) アルミベース材 □-70×60の下面にM10六角ボルトを挿入し、その六角ボルトを基礎Z金具に差し込みます。

その際、アルミベース材は両端に下穴が空いている側面（M8六角ボルト溝側）を外側に向けてに置きます。

1-3) 続けてジョイントをベース材に挿入し、次のベース材を1-2)と同様に取付付けます。（ジョイント目地：標準10mm）

1-4) 基礎Z金具にベース材を固定します。

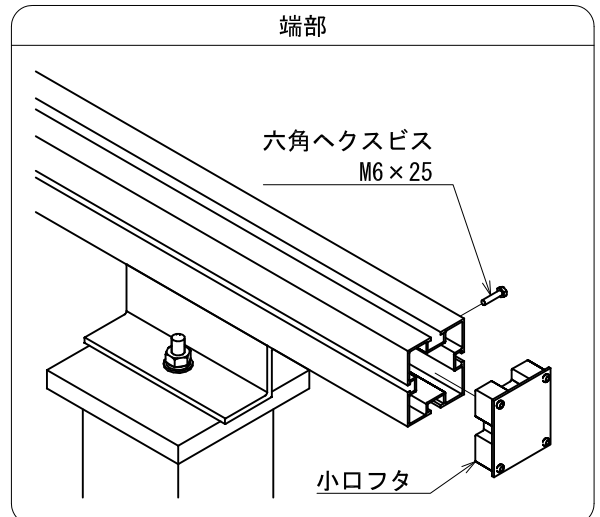
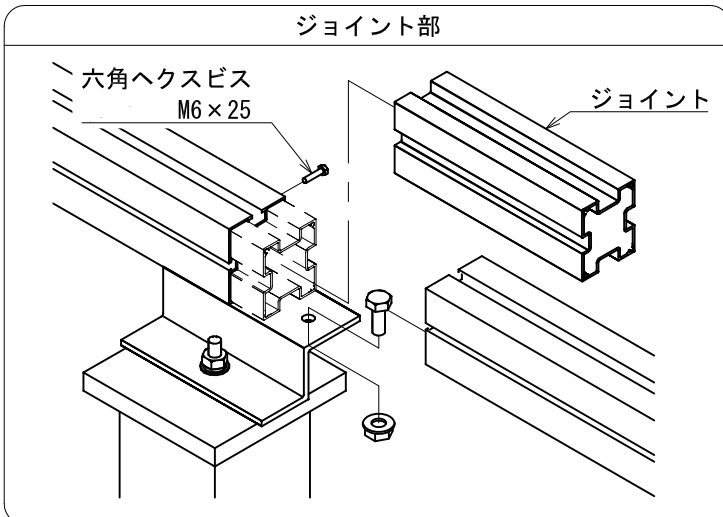
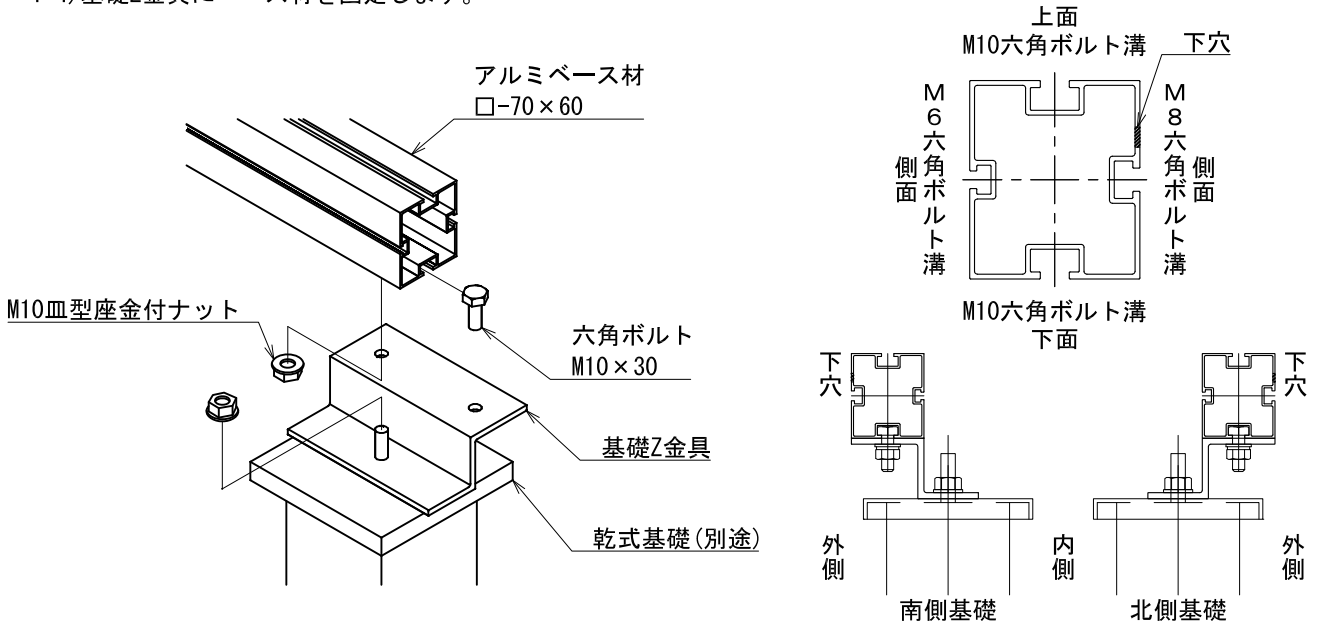

② 支持金具の取付

- 2-1) アルミベース材 □-70×60の上面にM10六角ボルトを挿入し、その六角ボルトに支持金具下面を差し込みます。
- 2-2) ベース材に支持金具を固定します。

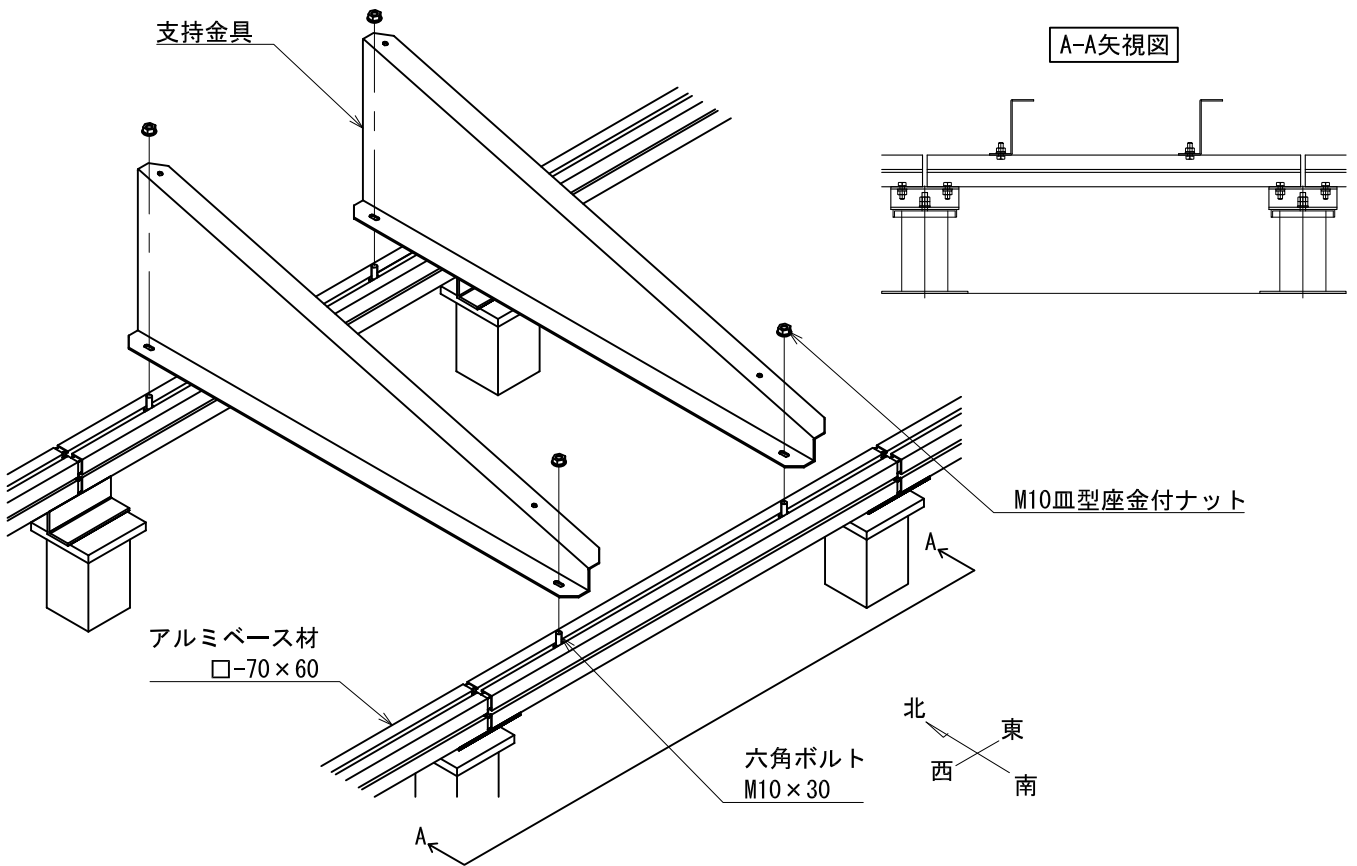

③ モジュールの取付

- 3-1) モジュール裏面取付穴にM6六角ボルト又はM8六角ボルトを差込み、その六角ボルトを支持金具上面に差し込みます。
- 3-2) 支持金具にモジュールを取り付けます。

